

**80052526632**

Montageanl BO 415 Typ 250 (D)

18.11.2008

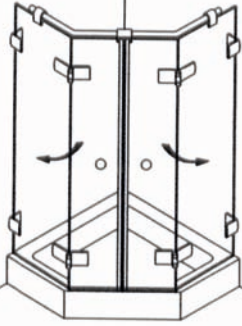

# B0 415 Typ 250

## Wichtiger Hinweis!

Glas beim Auspacken immer mit Schutz (Holz, Pappe oder Ähnlichem) auf den Fußboden stellen. Kanten und Ecken des Glases nicht anstoßen lassen. Bei Montage der Duschtrennung, Dusch- und Badewanne mit Pappe oder Ähnlichem abdecken. Bei Leichtbauwänden mit Spezialdübeln arbeiten (Dübel bauseits).

Konstruktionsbedingt ist bei rahmenlosen Duschtrennungen keine absolute Abdichtung erreichbar.

Die Montage der jeweils beiliegenden Dichtlippen gewährleistet eine maximale Dichtigkeit.

Alle Maßangaben in mm!

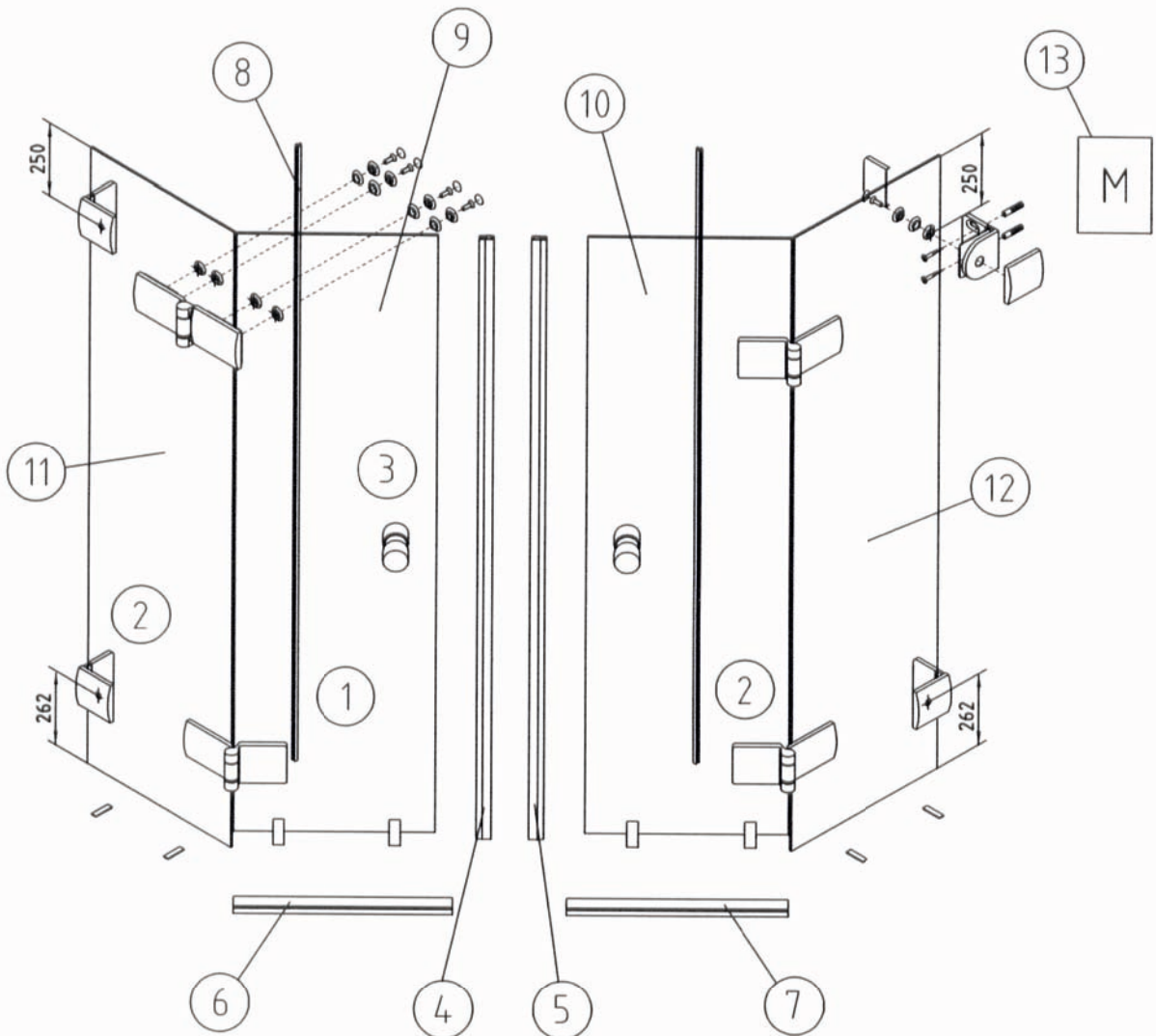

Stand : 18.09.2003

### Material

①	Band G/G	4
②	Winkel G/W	4
③	Metallknopf	2
④	Magnetdichtung 180° KS	1
⑤	Magnetdichtung 180° KS	1
⑥	Wasserabweiser biegsam li	1
⑦	Wasserabweiser biegsam re	1
⑧	Mitteldichtung 135°	2
⑨	Glas Drehtür li	1

⑩	Glas Drehtür re	1
⑪	Glas Fixteil li	1
⑫	Glas Fixteil re	1
⑬	Montageanleitung	1

**Benötigte Werkzeuge für die Montage**

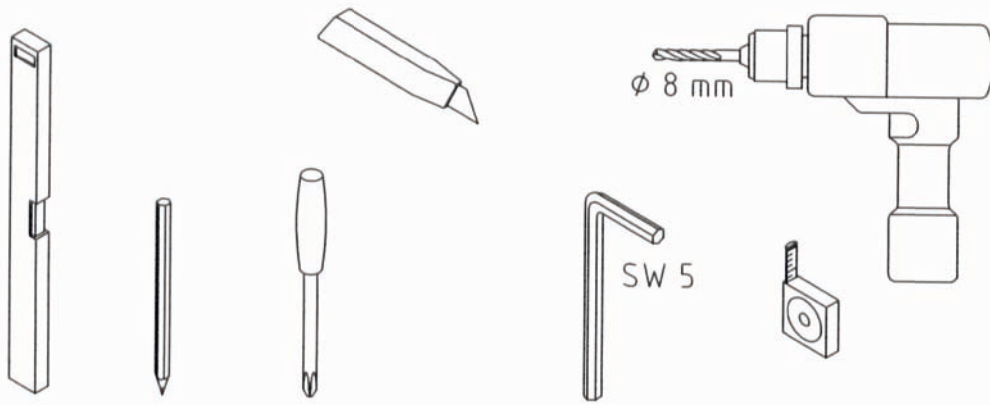

**Einbausituation**

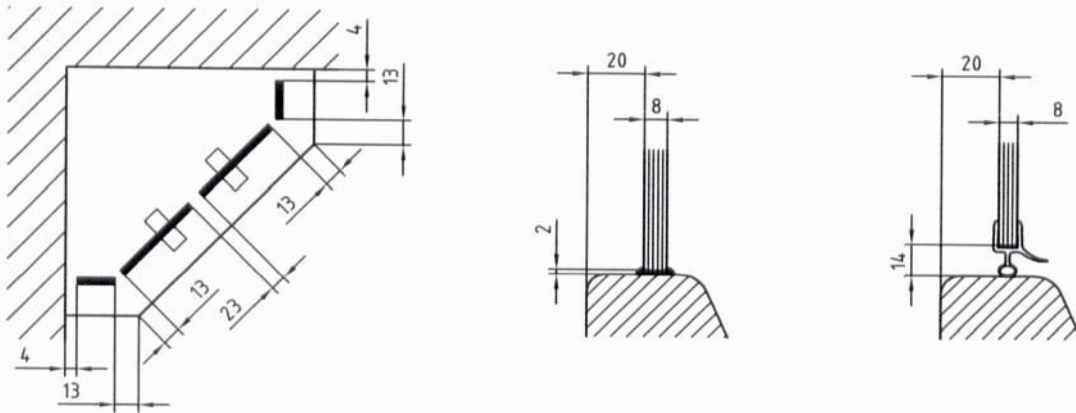

1

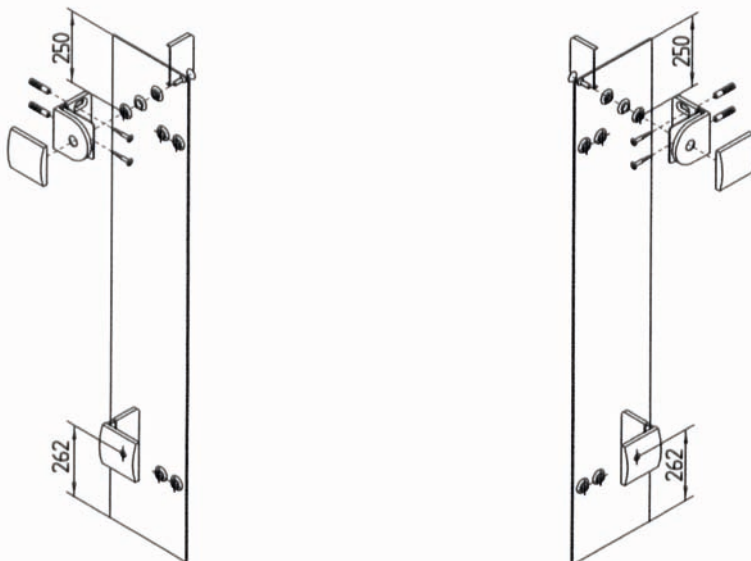

Winkel anschrauben

2

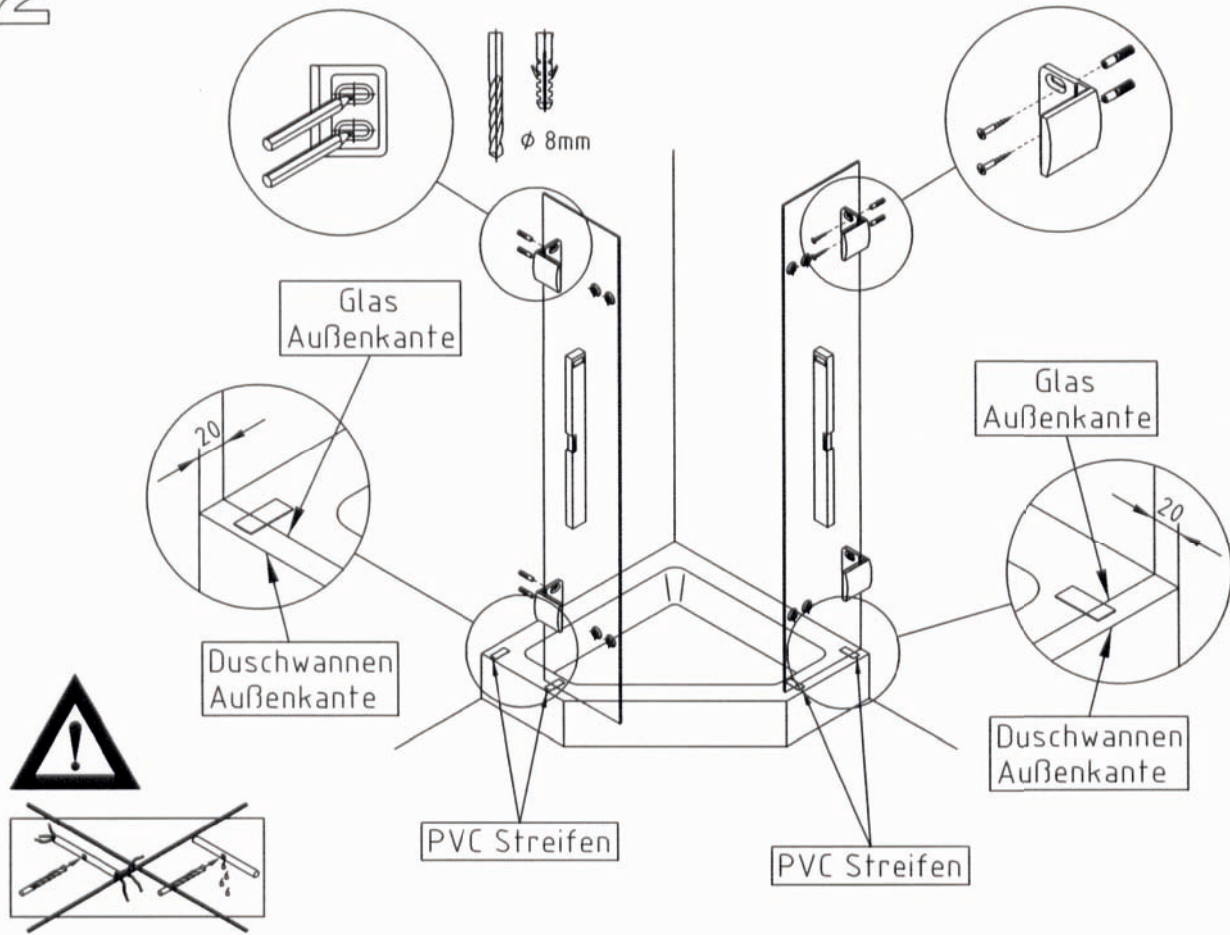

Fixteile ausrichten, anzeichnen, bohren und verschrauben

3

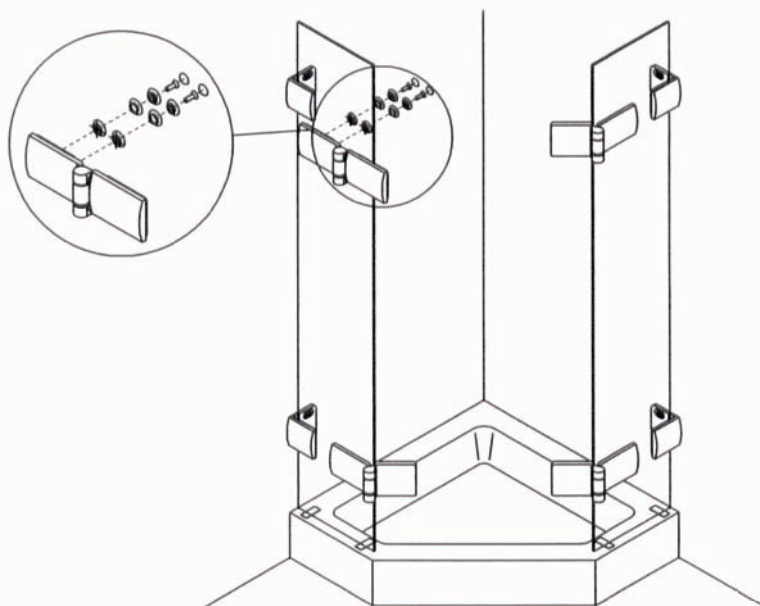

Band an Fixteil verschrauben

# 4

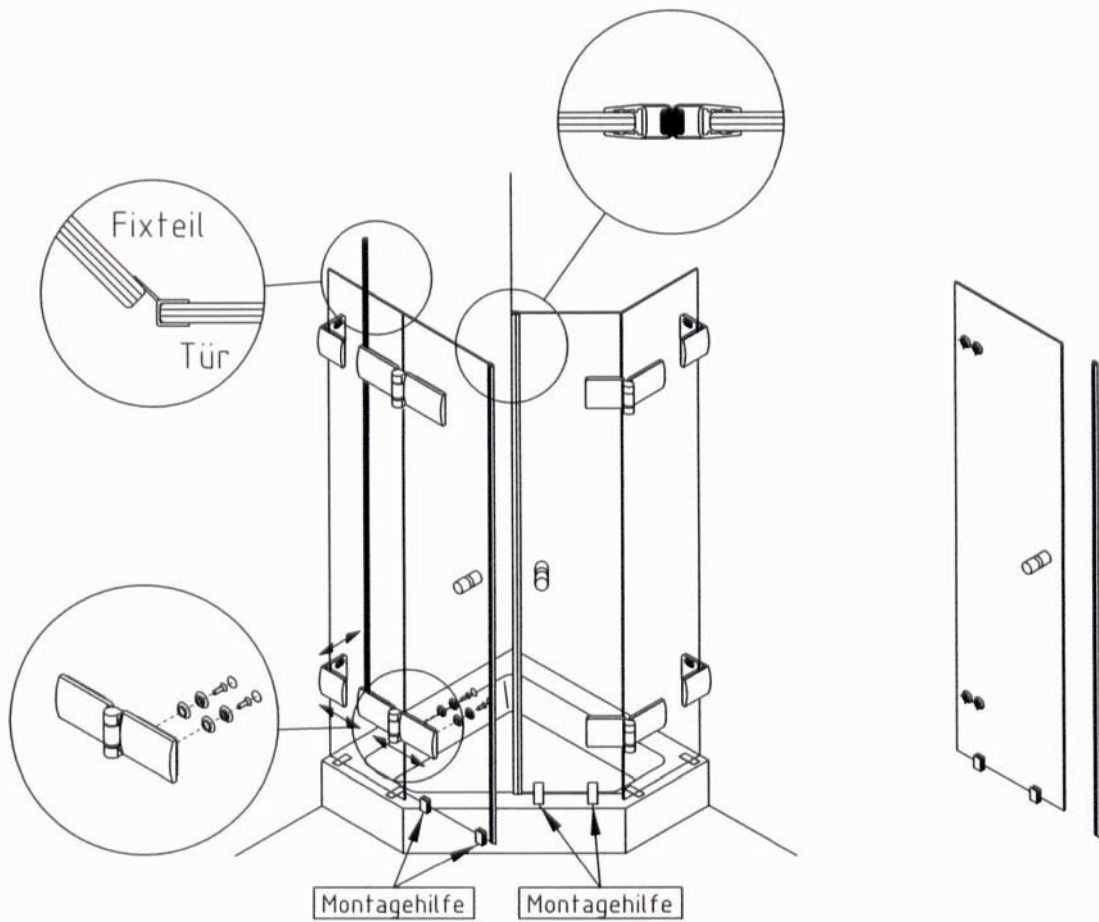

Knöpfe montieren, Dichtungen und Montagehilfen aufstecken  
Türen montieren und ausrichten

# 5

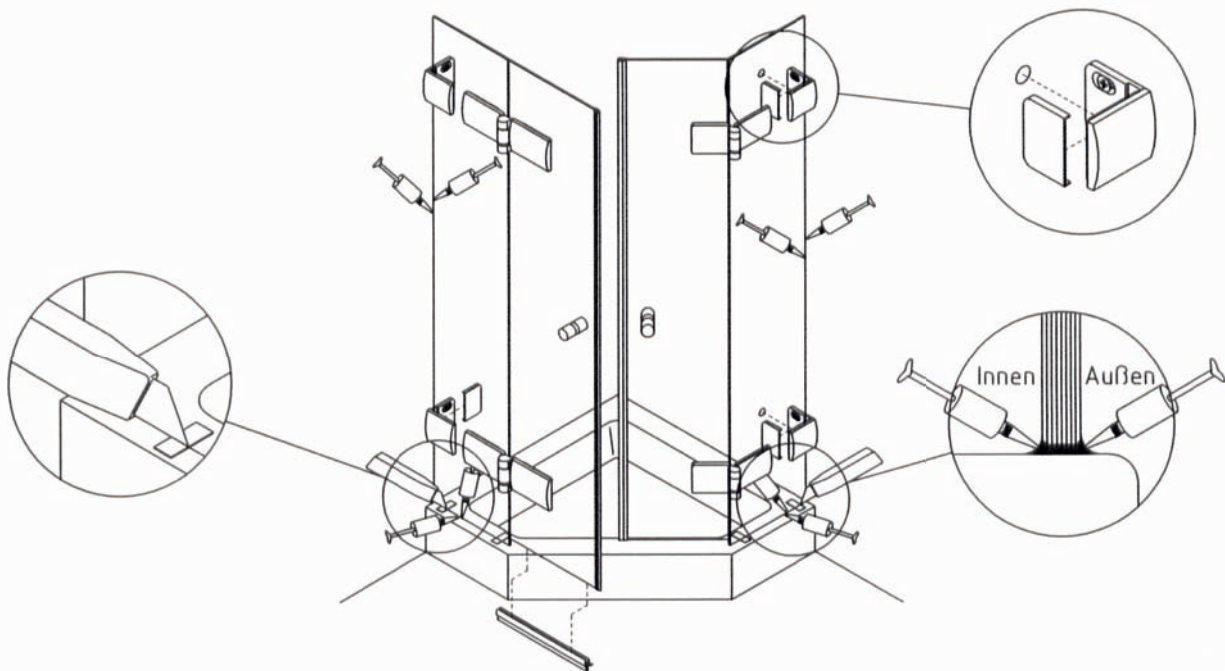

PVC-Streifen vorsichtig kürzen, Montagehilfen entfernen  
Dichtungen aufstecken  
Kappen aufkleben  
Fixteile innen und außen versiegeln

