

**Montageanleitung
BH 200/205 / TYP 130
Eckkabine
1 Drehtür und 1 Seitenwand,
mit Profil- oder
Winkelbefestigung**

**Mounting instruction
BH 200/205 / TYPE 130
Corner shower enclosure
with swing door and 90°
side panel, fixed with
profiles or brackets**

Wichtige Informationen:
Important information:

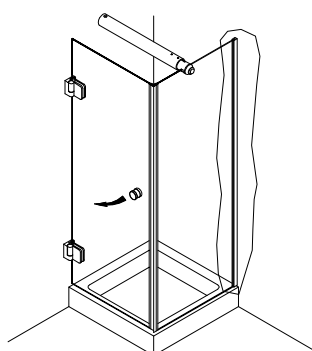

mit Profilbefestigung
fixed with a profile

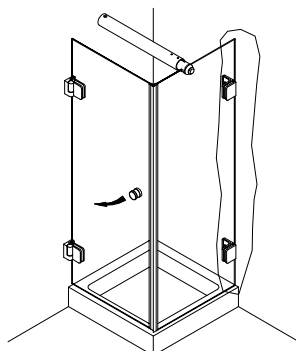

mit Winkelbefestigung
fixed with brackets

① = Bauteil/Baugruppe
Components

1. ; 1.1 ; ... = Montagefolge
Installation sequence

Vor der Montage Glasflächen
mit handelsüblichem Glasreiniger
im Bereich der Klemmflächen reinigen.

All glass clamping areas are to
be cleaned with standard glass
cleaning products prior to installation.



keine Verdünnung verwenden
Do not use thinners

Wichtiger Hinweis

Glas beim Auspacken immer mit Schutz (Pappe oder Ähnlichem) auf den Fußboden stellen.
Kanten und Ecken des Glases nicht anstoßen lassen.
Konstruktionsbedingt ist bei rahmenlosen Duschatrennungen keine absolute Abdichtung erreichbar.
Die Montage der jeweils beiliegenden Dichtlippen gewährleistet die maximal erreichbare Dichtigkeit.
Alle Maßangaben in mm!

Important notice!

While unpacking the glass always use the protection of the wood or cardboard, as available and set it on the floor. Be careful not to bump into anything with the trim and edges of the glass.
Because of the construction of the frameless shower enclosure a complete seal cannot be obtained.
The installation of the enclosed seals, provide the maximal obtainable sealant.
All measurements are in mm.

Montagewerkzeug:
Assembly tools:

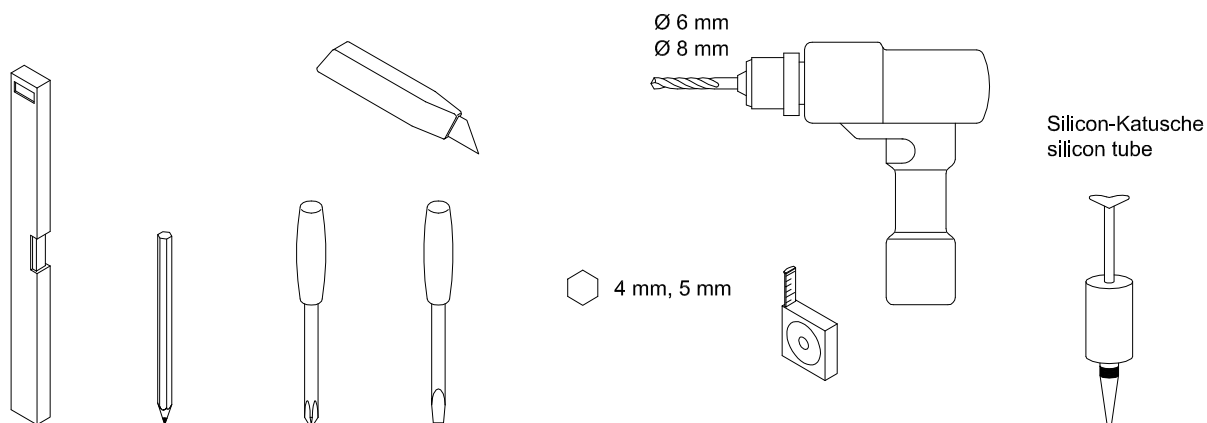

Lieferumfang:
Scope of delivery:

DIN links wie gezeichnet / DIN rechts spiegelbildlich
DIN left shown / DIN right in mirror image

BH 200
mit Gegenplatte
with counter plate



BH 205
mit Versenk
with countersenk

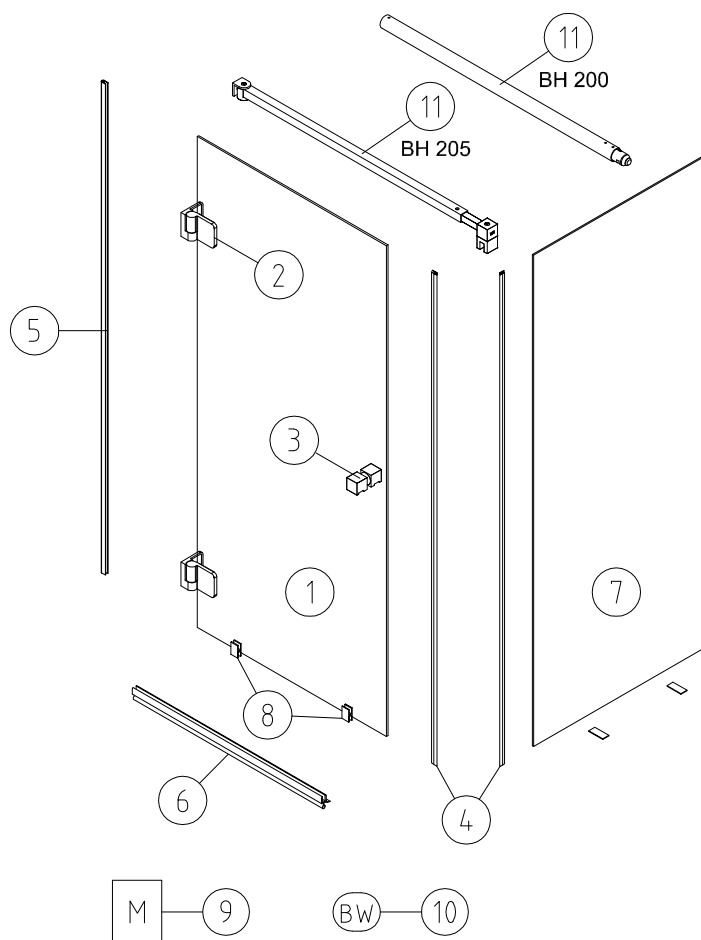

mit Profilbefestigung:
fixed with a profile:

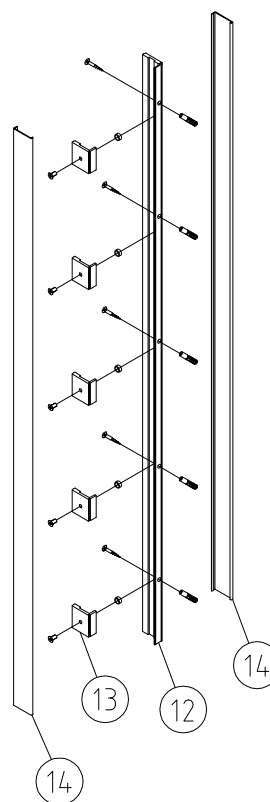

mit Winkelbefestigung:
fixed with brackets:

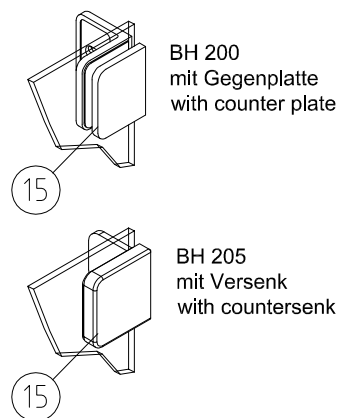

Material

① Glas Drehtür (optional) / glass swing door (optional)	1
② Band Glas/Wand / hinge glass/wall BH 200 mit Gegenplatte / BH 200 with counter plate BH 205 mit Versenk / BH 205 with countersenk	2
③ Türknoopf / door knob	1
④ Paar Magnetchichtung 90° / pair of magnetic seal 90°	2
⑤ Schlauchdichtung 6mm / Soft nose seal 6mm	1
⑥ Wasserabweiser biegsam / water disperser flexible	1
⑦ Glas Seitenteil (optional) / glass side panel (optional)	1
⑧ Montagehilfen / assembly blocks	1
⑨ Montageanleitung / assembly instruction	1
⑩ Beipack Wandbefestigung / fixtures enclosed	1
⑪ Haltestange / support bar	1

Profilbefestigung / fixed with profiles

⑫ Klemmprofil / clamp profile	1
⑬ Klemmstücke / clamp	5
⑭ Clipsprofil / clips profile	2

oder / or

Winkelbefestigung / fixed with brackets

⑮ Winkel G/W / bracket glass/wall	2
-----------------------------------	---

Einbausituation Profilbefestigung:
Mounting arrangement fixed with a profile:

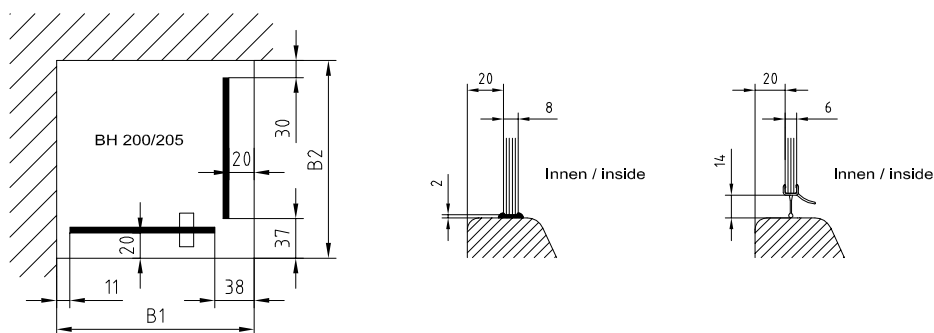

Einbausituation Winkelbefestigung:
Mounting arrangement fixed with brackets:

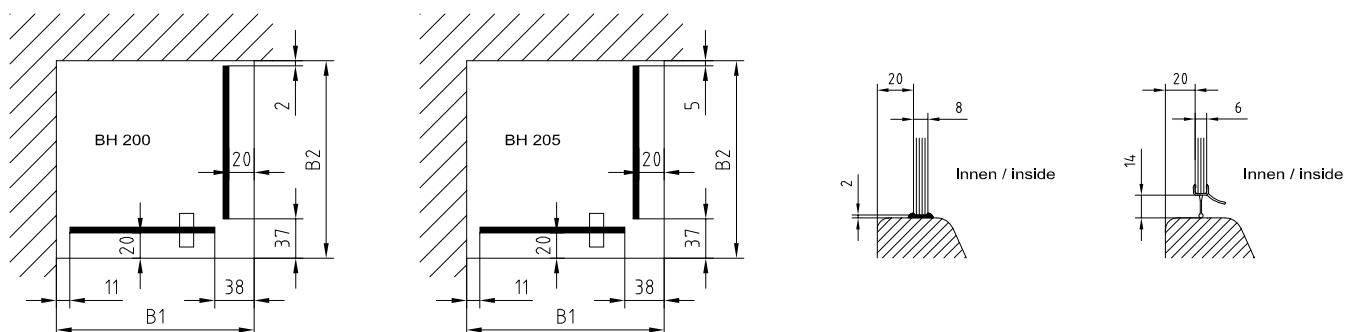

1 Bänder und Türkнопf an die Glas Drehtür schrauben.
Magnetdichtungen und Montagehilfen aufstecken.

Screw hinges and door knob onto glass swing door.
Attach the magnetic seals and the assembly blocks.

Für die Montage darf das Gummiband am Beschlag nicht entfernt werden!
For the installation, the elastic band may not be removed from hinge!

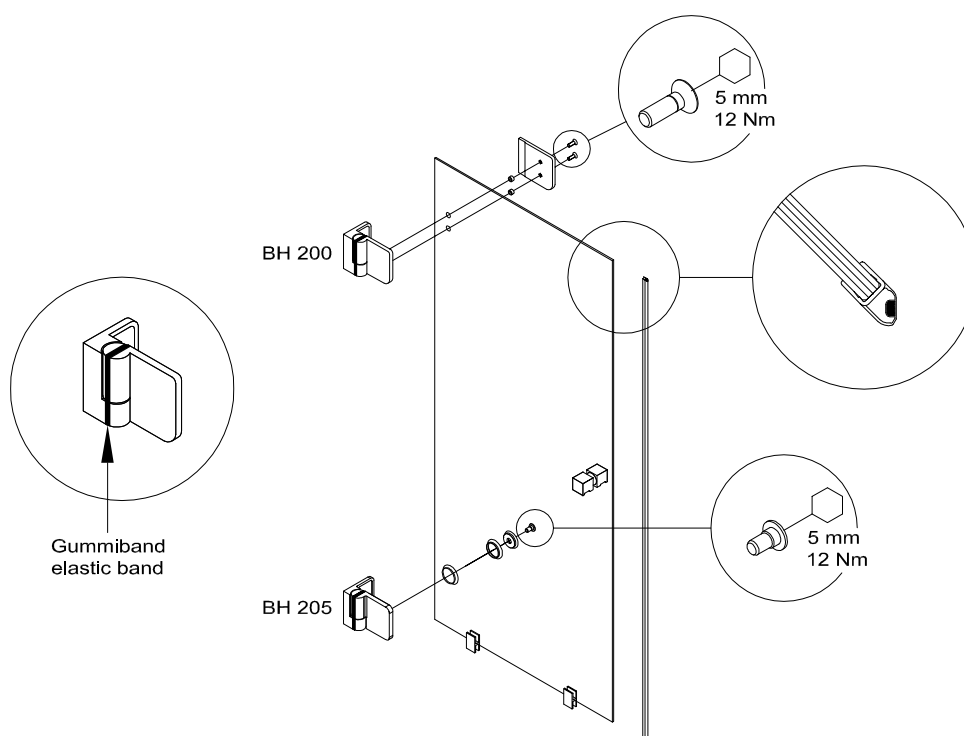

2 Tür ausrichten und Befestigungsbohrungen markieren.
Adjust the door and mark the fixing holes.

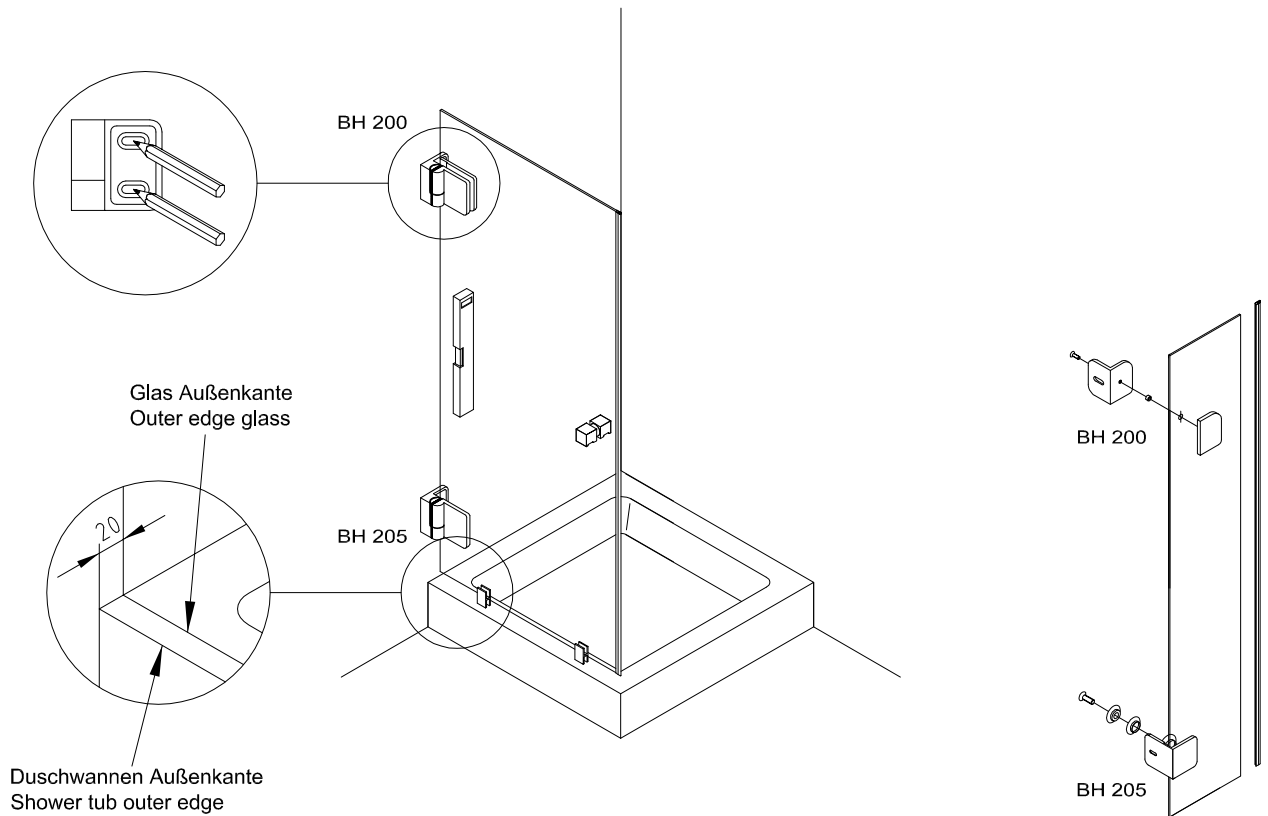

3 Gummibänder entfernen. Befestigungslöcher bohren und Bänder anschrauben.
Remove the elastic band. Drill the fixing holes and screw on hinges.

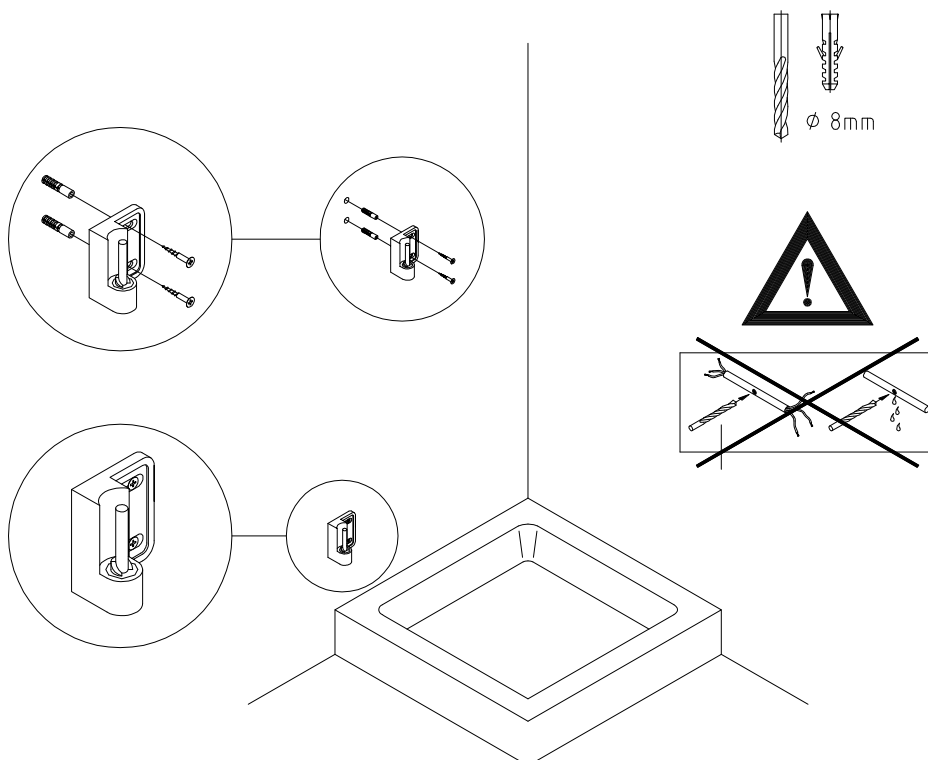

4A

Winkelbefestigung / fixed with bracket

1. Winkel an das Seitenteil schrauben.
 2. Magnetdichtung aufstecken.
 3. PVC-Streifen unterlegen.
 4. Seitenteil ausrichten und Bohrungen markieren.
-
1. Screw on brackets onto side panel.
 2. Attach the magnetic seal.
 3. Place the plastic-strips under the glass.
 4. Adjust the side panel and mark the drill holes.

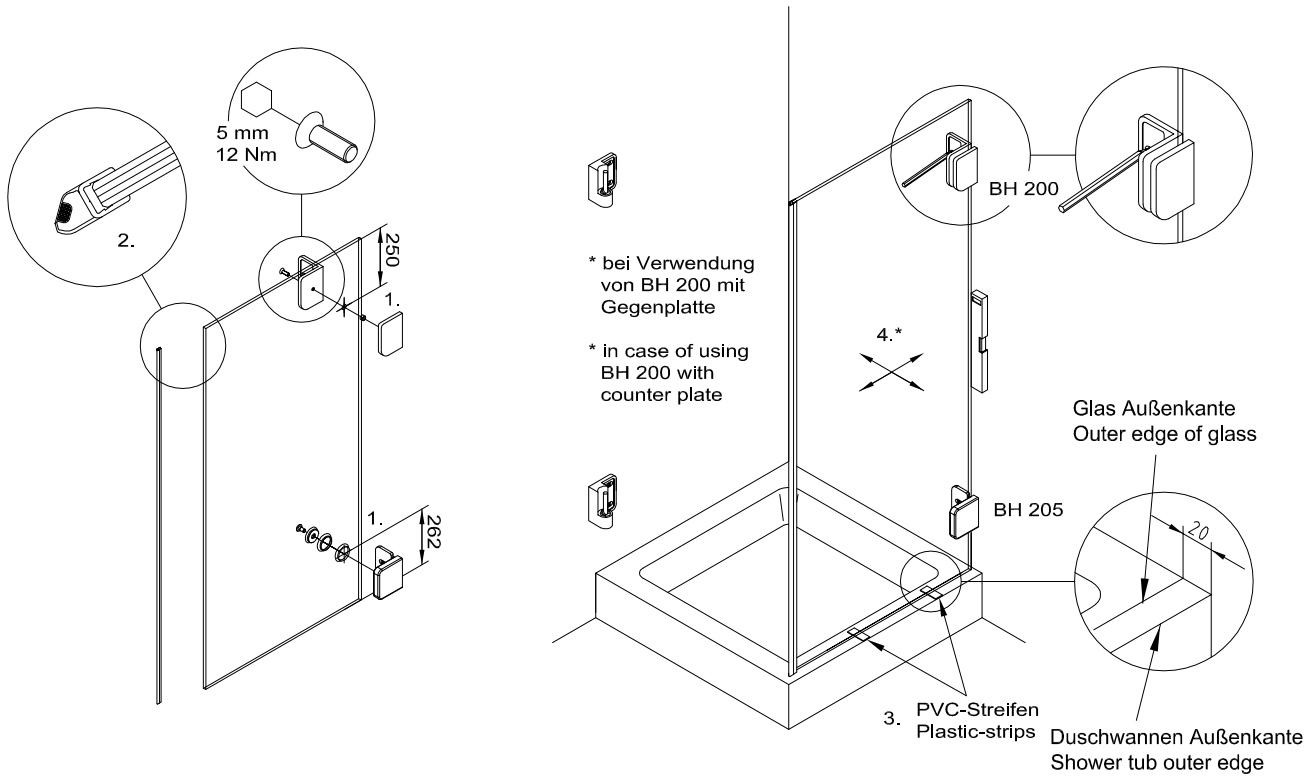

5A

Löcher bohren und Seitenteil anschrauben.

Drill holes and install the side panel.

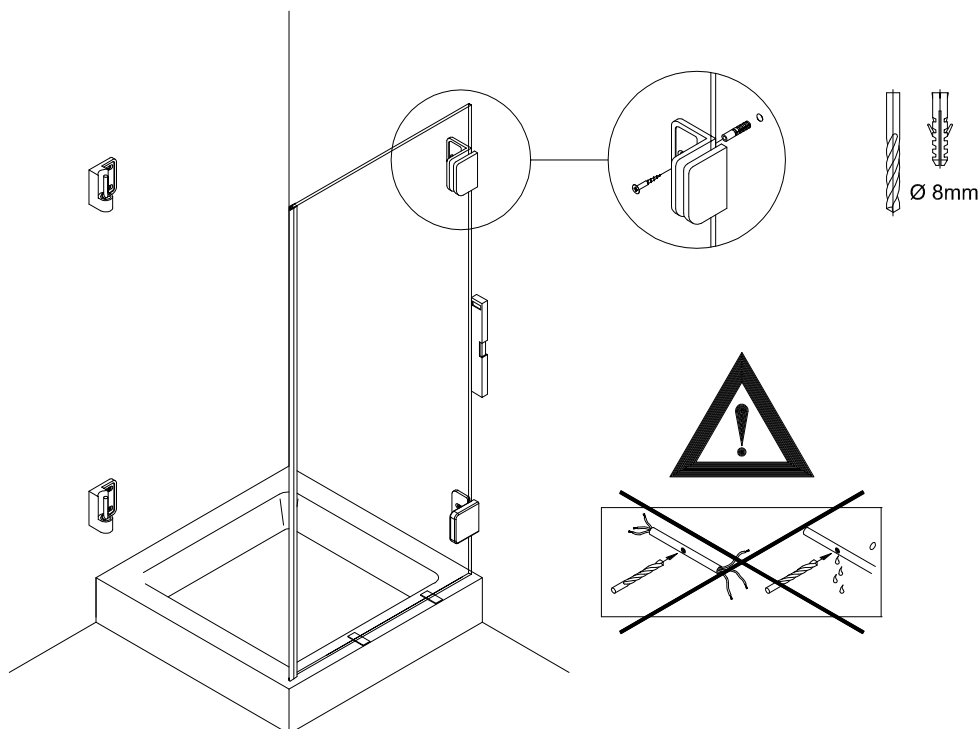

4B Profilbefestigung / fixed with a profile

Klemmprofil ausrichten und Bohrungen anzeichnen.
Löcher bohren und Klemmprofil anschrauben.

Adjust the clamp profile and mark the drill holes.
Drill holes and install the clamp profile.

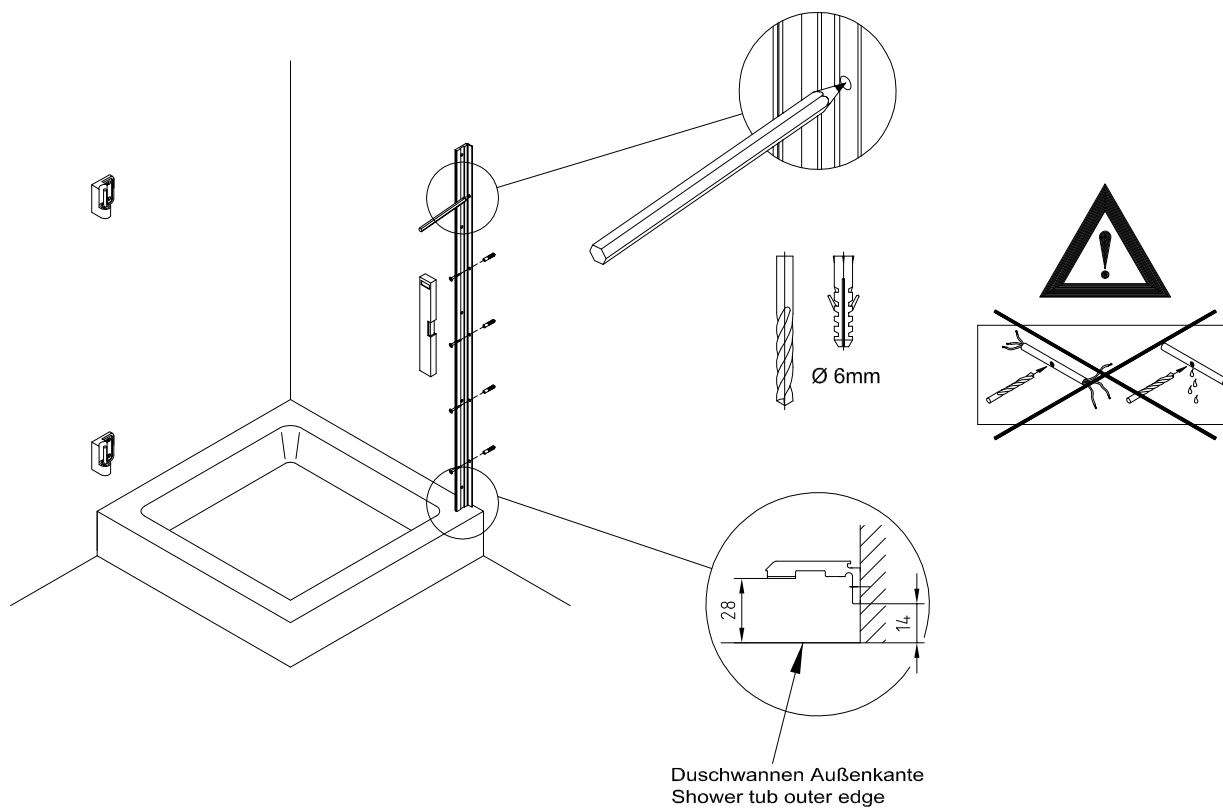

5B Seitenteil ausrichten und Klemmstücke anschrauben.

Adjust the side panel and attach the clamps.

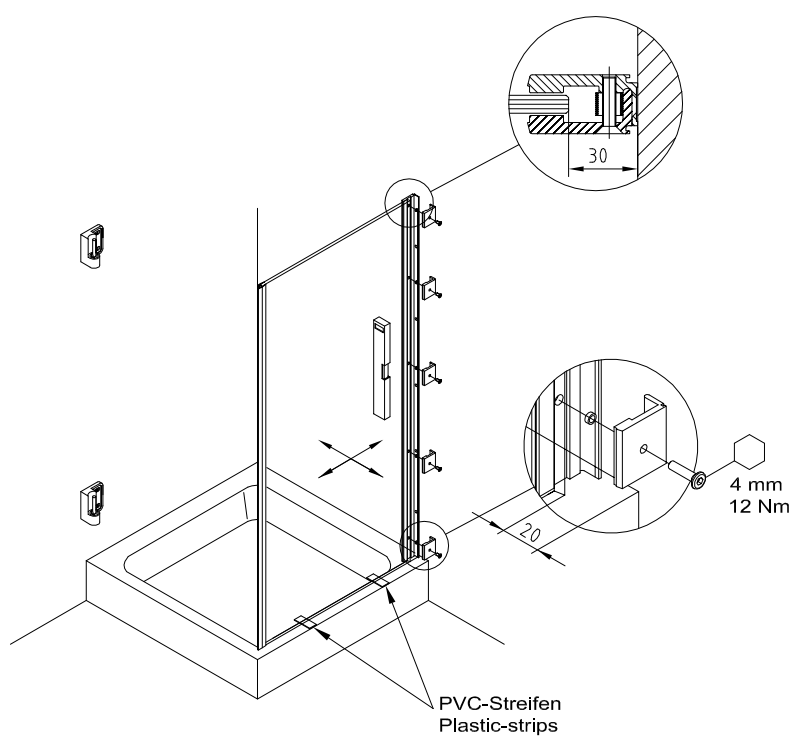

6

Glas Drehtür einhängen und ausrichten.

Fitting and adjustment of glass swing door .

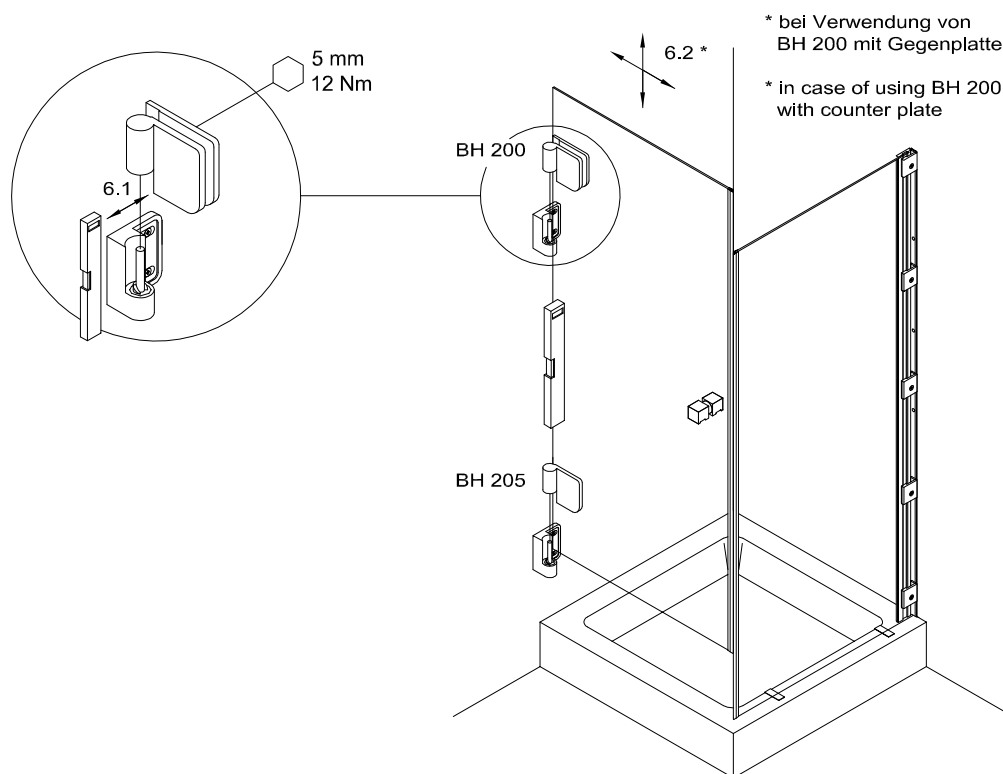

7

1. Kappen aufkleben.
2. Dichtungen und Clips Profil aufstecken.
3. Dichtung im Bereich der Beschläge vorsichtig einschneiden.
4. PVC Streifen vorsichtig kürzen.
5. Seitenteil und Klemmprofil versiegeln.
6. Montage der Haltestange

1. Glue on cover caps.
2. Attach the sealing profile and clips profile.
3. Seal should be cut accomadate the hinges.
4. Shorten plastic strip carefully.
5. Seal up side panel and clamping profile.
6. Installation of support bar



Montage der Haltestange BH 205, siehe separate Montageanleitung 800.52.390.6.32



Installation of support bar BH 205, please see separate installation instruction 800.52.390.6.32

