

**Montageanleitung  
BO 381 / TYP 200  
Nischenkabine  
1 Drehtür am Fixteil,  
mit Winkel- /  
Profilbefestigung**

**Assembly instruction  
BO 381 / TYPE 200  
niche cubicle  
1 swing door fixed to  
in-line panel,  
fixed with bracket  
or profile**

**Wichtige Informationen:**  
**Important information:**

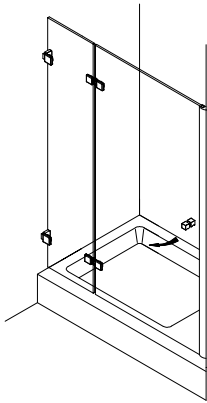

mit Winkelbefestigung  
 fixed with brackets

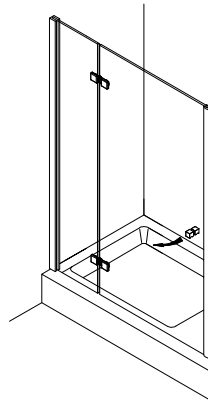

mit Profilbefestigung  
 fixed with a profile

① = Bauteil/Baugruppe  
 Components

1. ; 1.1 ; ... = Montagefolge  
 Installation sequence

Vor der Montage Glasflächen mit handelsüblichem Glasreiniger im Bereich der Klemmflächen reinigen.

All glass clamping areas are to be cleaned with standard glass cleaning products prior to installation.



keine Verdünnung verwenden  
 Do not use thinners

**Wichtiger Hinweis**

Glas beim Auspacken immer mit Schutz (Pappe oder Ähnlichem) auf den Fußboden stellen. Kanten und Ecken des Glases nicht anstoßen lassen. Konstruktionsbedingt ist bei rahmenlosen Duschatrennungen keine absolute Abdichtung erreichbar. Die Montage der jeweils beiliegenden Dichtlippen gewährleistet die maximal erreichbare Dichtigkeit. Alle Maßangaben in mm!

**Important notice!**

While unpacking the glass always use the protection of the wood or cardboard, as available and set it on the floor. Be careful not to bump into anything with the trim and edges of the glass. Because of the construction of the frameless shower enclosure a complete seal cannot be obtained. The installation of the enclosed seals, provide the maximal obtainable sealant. All measurements are in mm.

**Montagewerkzeug:**  
**Assembly tools:**

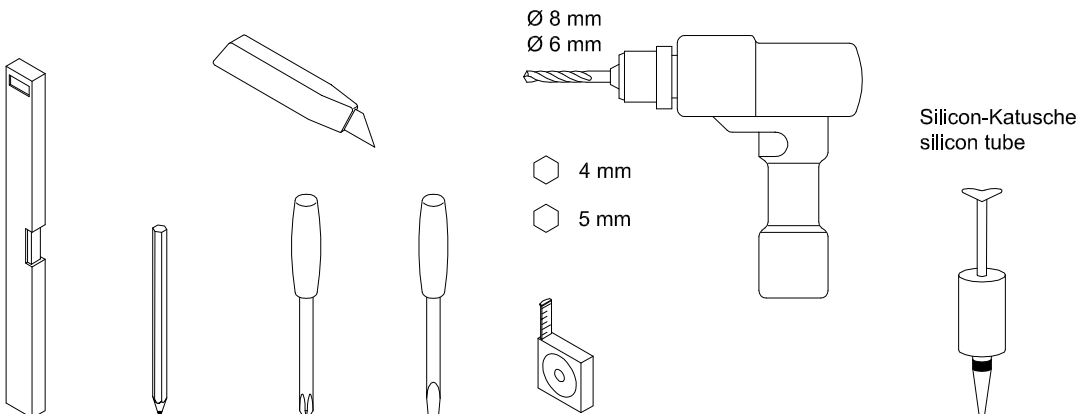

**Lieferumfang:**  
**Scope of delivery:**

DIN links wie gezeichnet / DIN rechts spiegelbildlich  
 DIN left shown / DIN right in mirror image

**mit Profilbefestigung:**  
**fixed with a profile:**

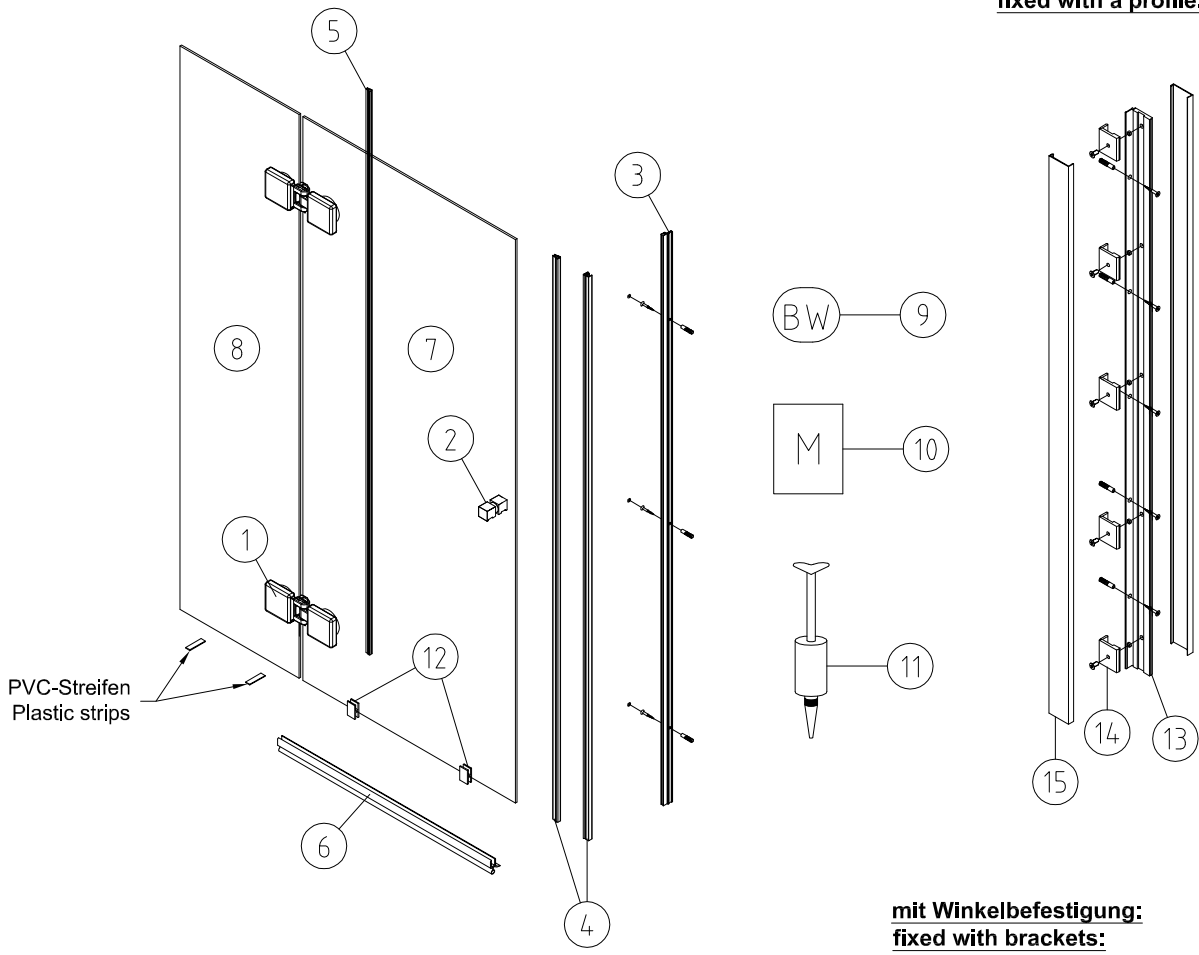

**mit Winkelbefestigung:**  
**fixed with brackets:**

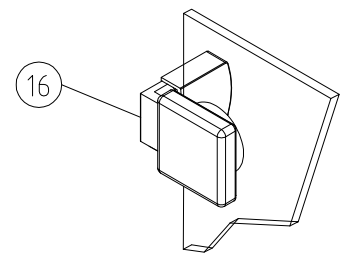

**Material**

① Band Glas / Glas 180° / hinge glass / glass 180°	2
② Türkнопf / door knob	1
③ Magneteleistenträger / magnetic support profil	1
④ Magnetdichtung 90° / magnetic seal 90°	1
⑤ Schlauchdichtung / soft nose seal	1
⑥ Wasserabweiser / water disperser	1
⑦ Glas Drehtür (optional) / glass swing door (optional)	1
⑧ Glas Fixteil (optional) / glass in-line panel (optional)	1
⑨ Beipack Wandbefestigung / fixtures enclosed	1
⑩ Montageanleitung / installation instruction	1
⑪ Silikon-Katusche / silicon tube	1
⑫ Montagehilfen / assembly blocks	2

**Profilbefestigung / fixed with a profile**

⑬ Klemmprofil / clamp profile	1
⑭ Klemmstücke / clamps	5
⑮ Clipsprofil / clips profile	2
oder / or	

**Winkelbefestigung / fixed with brackets**

⑯ Winkel G/W / bracket glass/wall	2
-----------------------------------	---

Einbausituation Profilbefestigung:  
Mounting arrangement fixed with a profile:

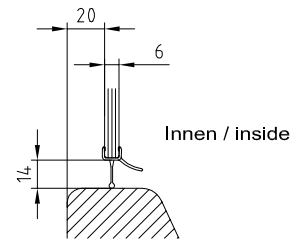
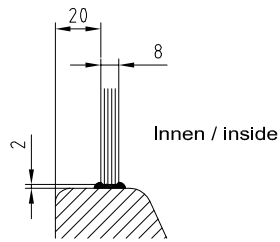
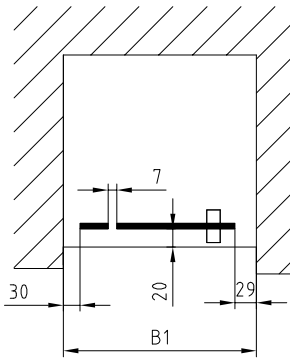

Einbausituation Winkelbefestigung:  
Mounting arrangement fixed with brackets:

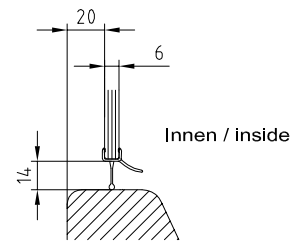
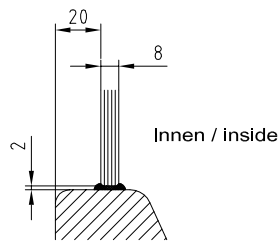
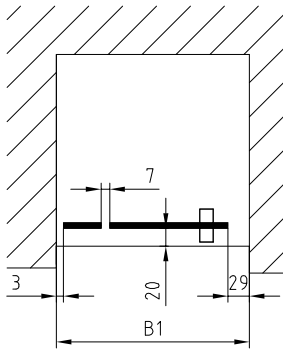

# 1A

## Winkelbefestigung / fixed with brackets

Winkel Glas/Wand an Fixteil schrauben.

Screw the brackets glass/wall onto in-line panel.

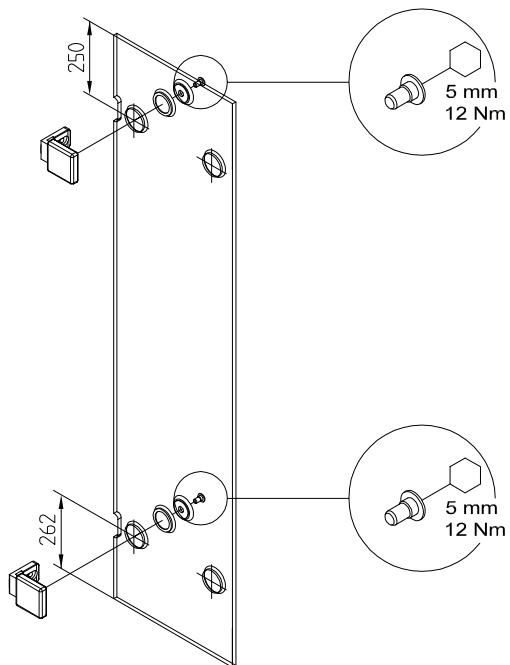

# 2A

PVC-Streifen unterlegen.

Fixteil ausrichten, anzeichnen, bohren und verschrauben.

Place the plastic-strips under the glass.

Adjust the in-line panel, mark, drill and screw on.

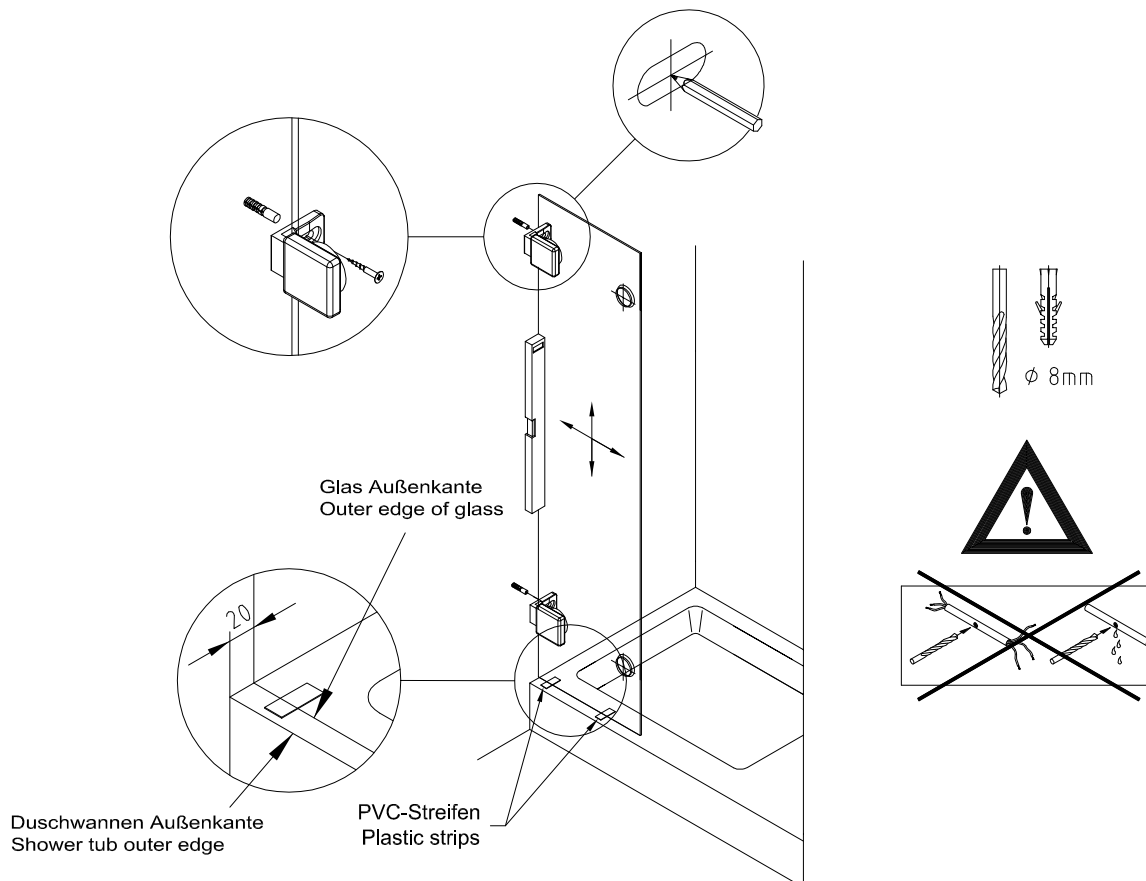

# 1B

## Profilbefestigung / fixed with a profile

Klemmprofil ausrichten und Bohrungen anzeichnen.  
Löcher bohren und Klemmprofil anschrauben.

Adjust clamp profile and mark the drill holes.  
Drill holes and install the clamp profile.

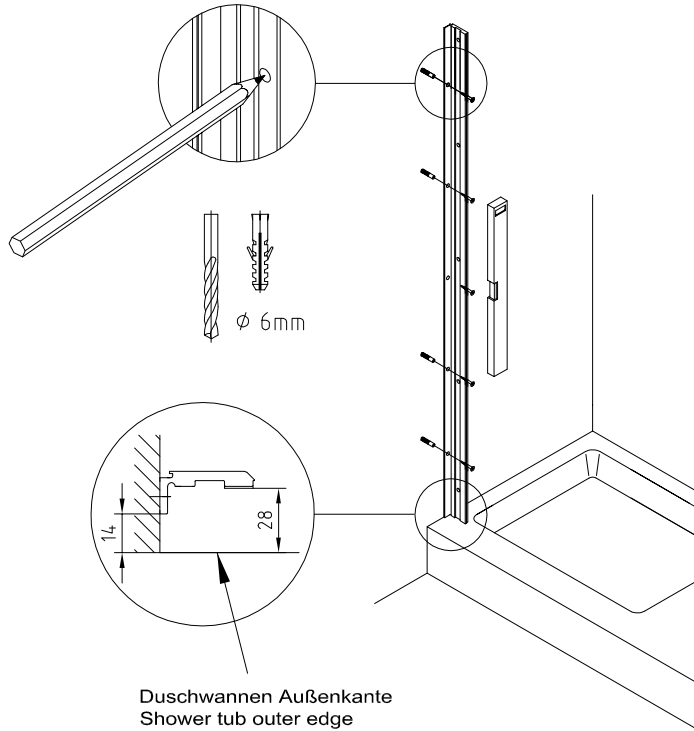

Duschwannen Außenkante  
Shower tub outer edge

# 2B

PVC-Streifen unterlegen.  
Fixteil ausrichten und Klemmstücke anschrauben.

Place the plastic-strips under the glass.  
Adjust in-line panel and screw on the clamps.

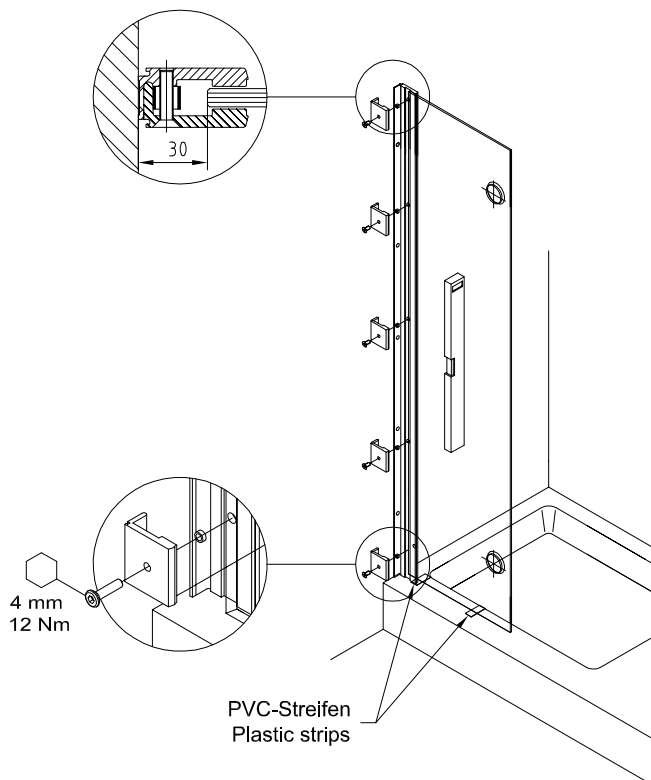

PVC-Streifen  
Plastic strips

### 3 Schlauchdichtung auf das Fixteil aufstecken. Attach the soft nose seal onto fixed panel.

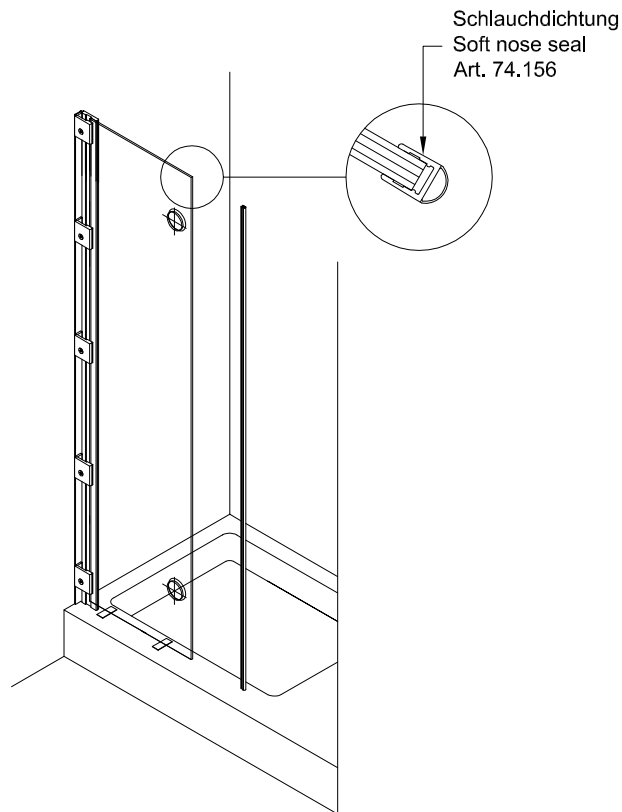

### 4 Anschlagdichtung vom Beschlag entfernen. Montagehilfen und Anschlagdichtung auf die Tür aufstecken. Remove the seal with stop from the hinge. Attach the assembly blocks and the seal with stop onto door.

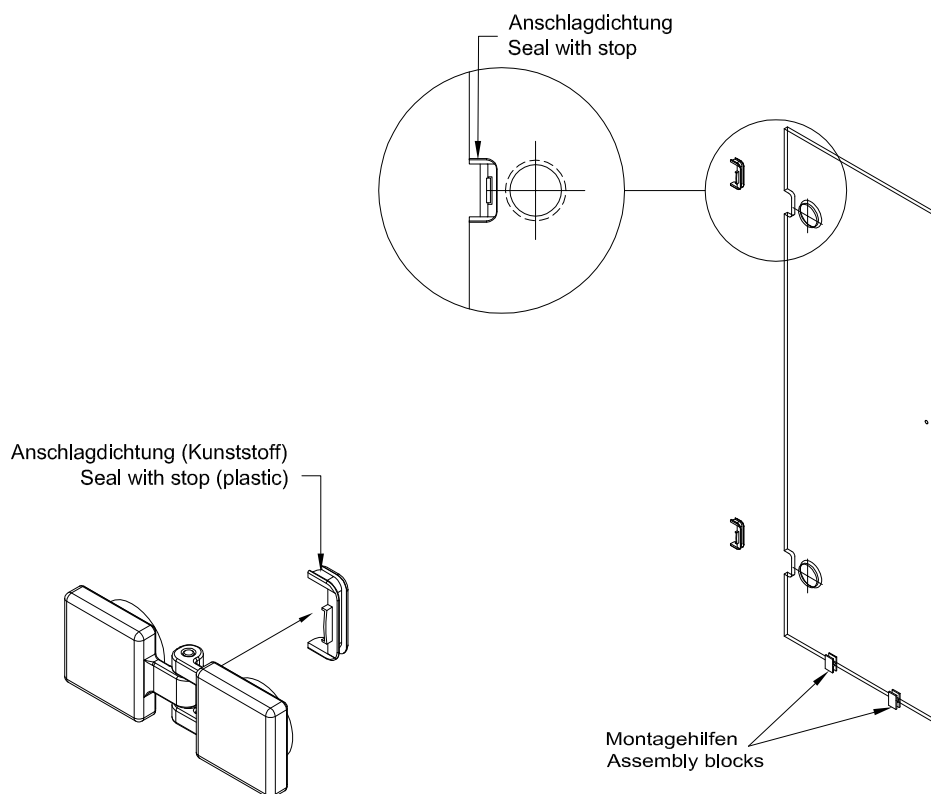

# 5

Bänder Glas/Glas an die Tür schrauben.  
Screw on hinges glass/glass onto the door.

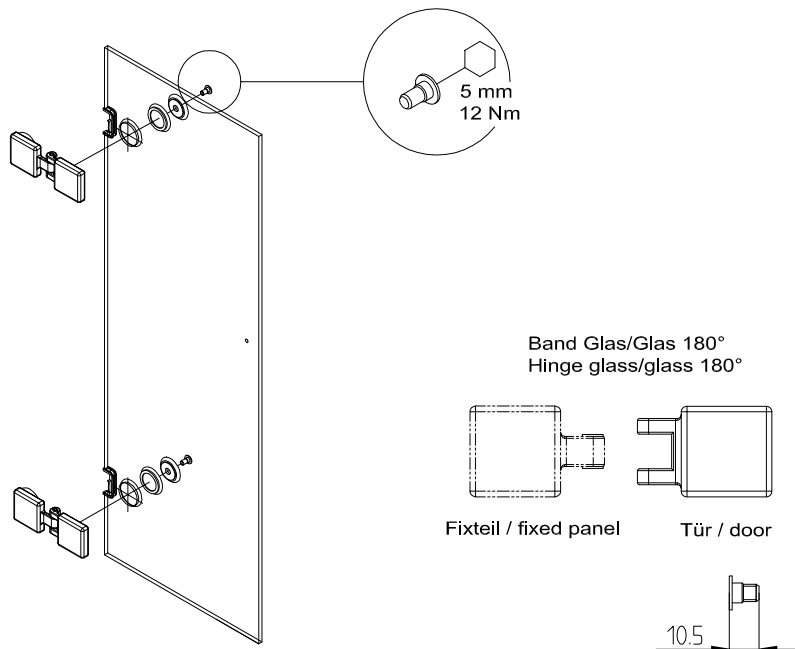

# 6

Knopf montieren und Magnetdichtung aufstecken.  
Screw on the door knob and attach the magnetic seal.

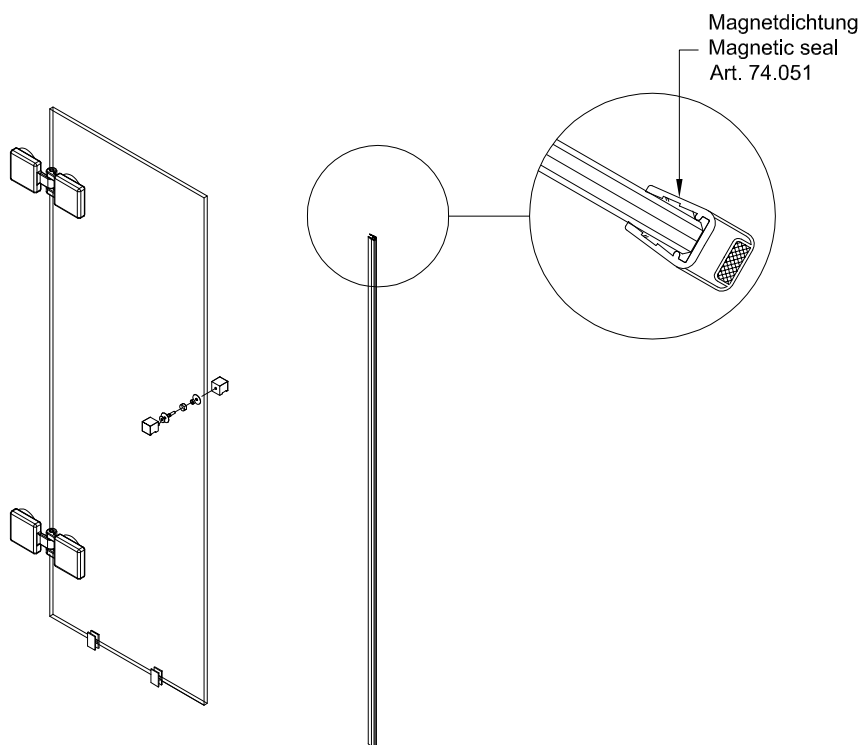



- 7** Drehtür ausrichten und an das Fixteil montieren.  
Adjust the swing door and install onto in-line panel.

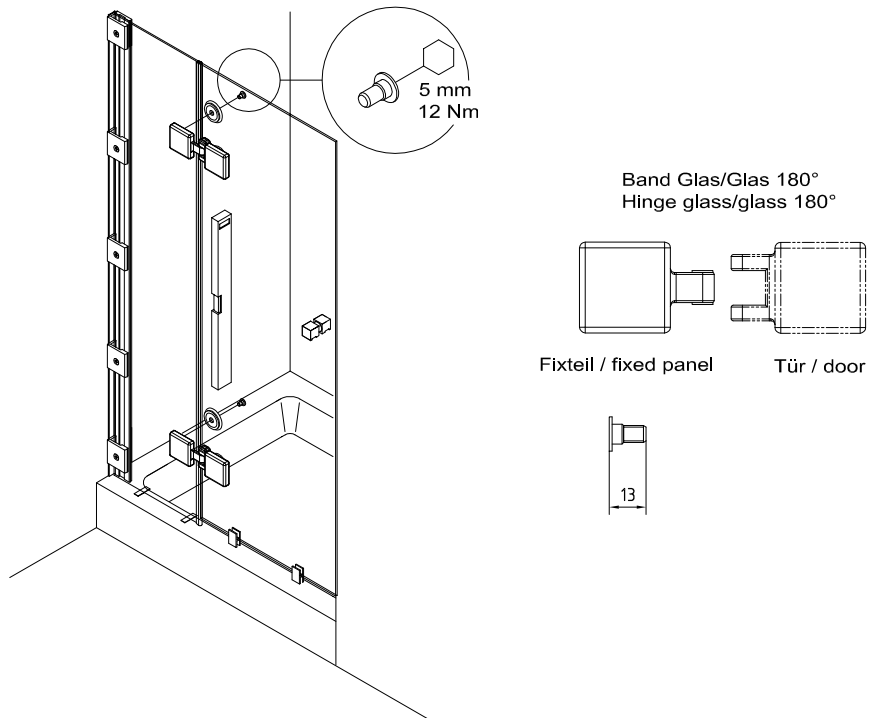

- 8** Magnetchichtung auf den Magneteleistenträger stecken.  
Magneteleistenträger ausrichten, markieren, bohren und verschrauben.  
Attach the magnetic seal onto magnetic support profile.  
Adjust the magnetic support profile, mark, drill and screw on.

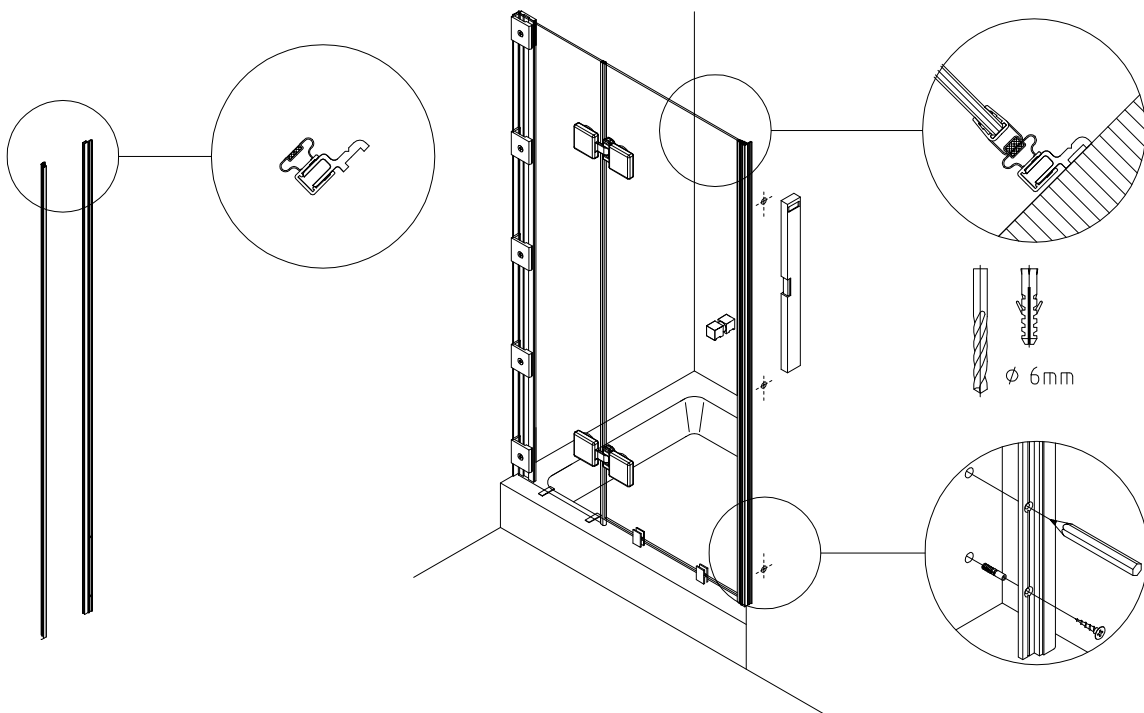

# 9

1. PVC-Streifen vorsichtig kürzen.
2. Clipsprofil aufstecken.
3. Montagehilfen entfernen.  
Wasserabweiser aufstecken.
4. Clipsprofil, Magneteleistenträger und Fixteil versiegeln.
5. Kappen aufkleben und aufstecken.

1. Shorten plastic strips carefully.
2. Attach the clips profile.
3. Take of assembly blocks.  
Attach water disperser.
4. Seal up the clips profile, the magnetic support profile and the in-line panel.
5. Glue on and attach cover caps.

## Winkelbefestigung Fixed with brackets

## Profilbefestigung Fixed with profiles

