

**Montageanleitung  
BO 381 / TYP 220  
Eckkabine,  
2 Drehtüren an Fixteilen,  
mit Winkel-/  
Profilbefestigung**

**Assembly instruction  
BO 381 / TYPE 220  
corner cubicle,  
2 swing doors fixed to  
in-line panels, fixed with  
brackets/profiles**

**Wichtige Informationen:**  
**Important information:**

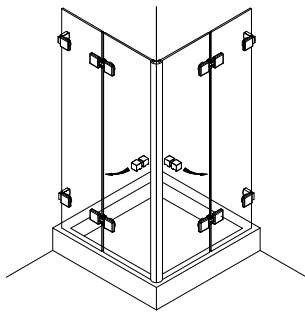

mit Winkelbefestigung  
 fixed with brackets

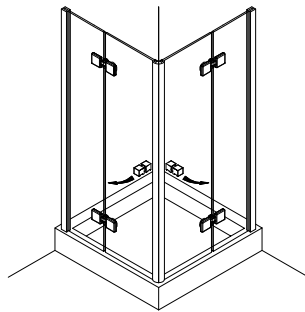

mit Profilbefestigung  
 fixed with a profile

① = Bauteil/Baugruppe  
 Components

1. ; 1.1 ; ... = Montagefolge  
 Installation sequence

Vor der Montage Glasflächen  
 mit handelsüblichem Glasreiniger  
 im Bereich der Klemmflächen reinigen.

All glass clamping areas are to  
 be cleaned with standard glass  
 cleaning products prior to installation.



keine Verdünnung verwenden  
 Do not use thinners

**Wichtiger Hinweis**

Glas beim Auspacken immer mit Schutz (Pappe oder Ähnlichem) auf den Fußboden stellen.  
 Kanten und Ecken des Glases nicht anstoßen lassen.  
 Konstruktionsbedingt ist bei rahmenlosen Duschtrennungen keine absolute Abdichtung erreichbar.  
 Die Montage der jeweils beiliegenden Dichtlippen gewährleistet die maximal erreichbare Dichtigkeit.  
 Alle Maßangaben in mm!

**Important notice!**

While unpacking the glass always use the protection of the wood or cardboard, as available and set it on the floor. Be careful not to bump into anything with the trim and edges of the glass.  
 Because of the construction of the frameless shower enclosure a complete seal cannot be obtained.  
 The installation of the enclosed seals, provide the maximal obtainable sealant.  
 All measurements are in mm.

**Montagewerkzeug:**  
**Assembly tools:**

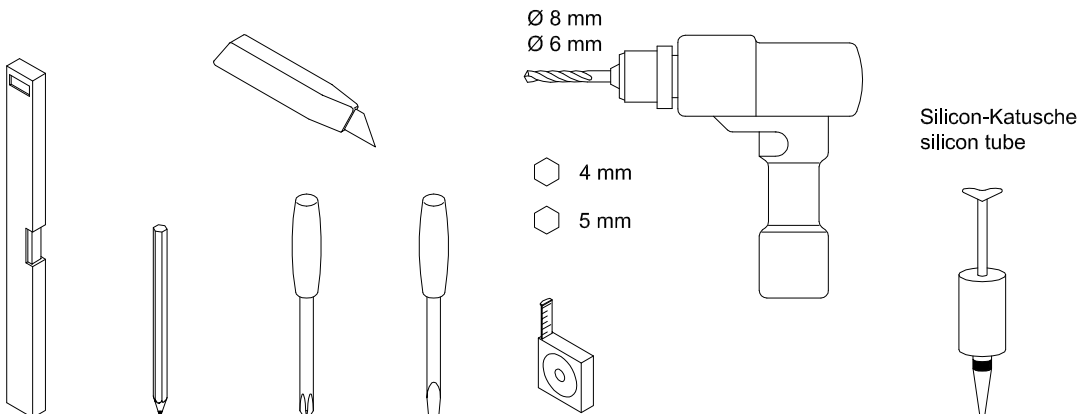

**Lieferumfang:**  
**Scope of delivery:**

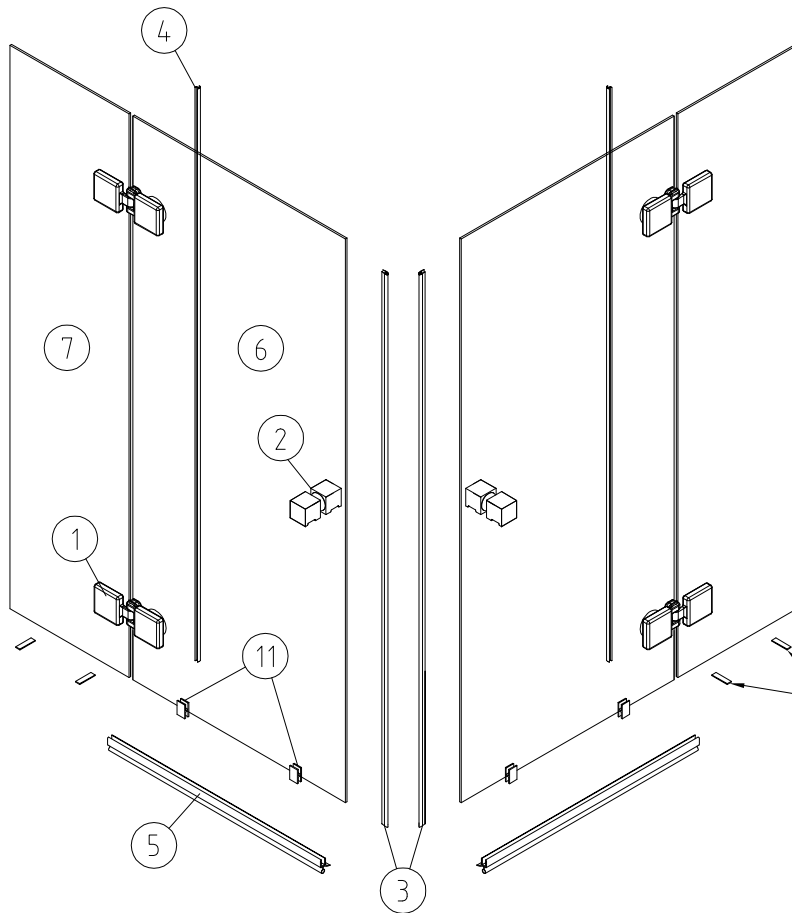

**mit Profilbefestigung:**  
**fixed with a profile:**

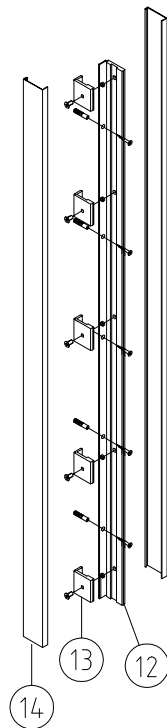

PVC-Streifen  
 Plastic strips

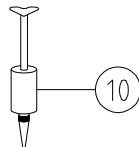
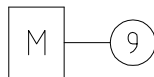

**mit Winkelbefestigung:**  
**fixed with brackets:**

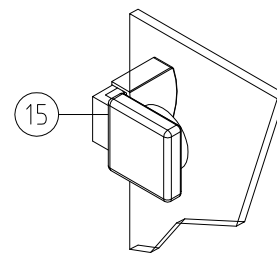

**Material**

① Band Glas / Glas 180° / hinge glass / glass 180°	4
② Türkнопf / door knob	2
③ Paar Magnetdichtung 90° / pair of magnetic seal 90°	1
④ Schlauchdichtung / soft nose seal	2
⑤ Wasserabweiser biegsam / water disperser flexible	2
⑥ Glas Drehtür (optional) / glass swing door (optional)	2
⑦ Glas Fixteil (optional) / glass in-line panel (optional)	2
⑧ Beipack Wandbefestigung / fixtures enclosed	1
⑨ Montageanleitung / mounting instruction	1
⑩ Silikon-Katusche / silicon tube	1
⑪ Montage Hilfe / assembly blocks	4

**Profilbefestigung / fixed with a profile**

⑫ Klemmprofil / clamp profile	1
⑬ Klemmstücke / clamps	5
⑭ Clipsprofil / clips profile	2

oder / or

**Winkelbefestigung / fixed with brackets**

⑮ Winkel G/W / bracket glass/wall	2
-----------------------------------	---

Einbausituation Profilbefestigung:  
Mounting arrangement fixed with a profile:

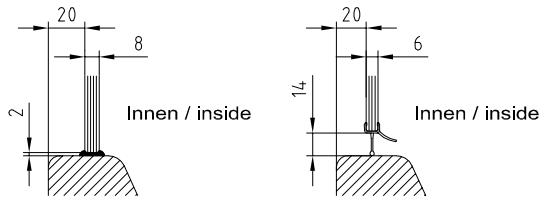
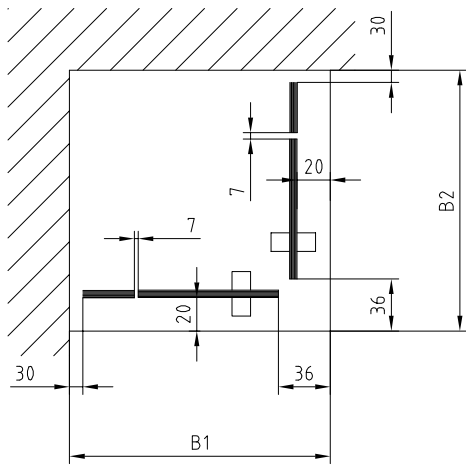

Einbausituation Winkelbefestigung:  
Mounting arrangement fixed with bracket:

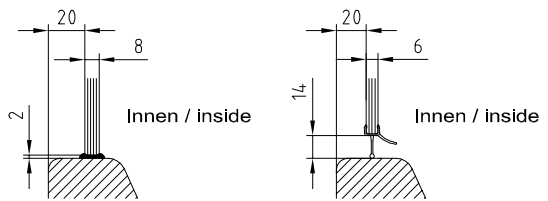
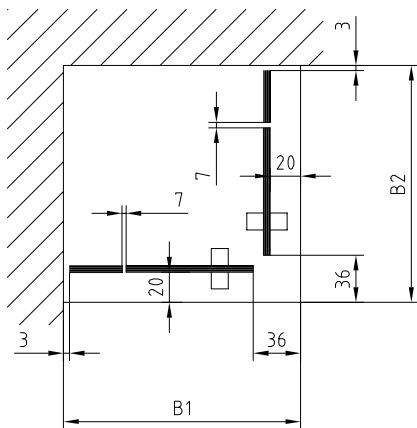

# 1A

## Winkelbefestigung / fixed with brackets

Winkel Glas/Wand an Fixteil schrauben.

Screw the brackets glass/wall onto in-line panel.

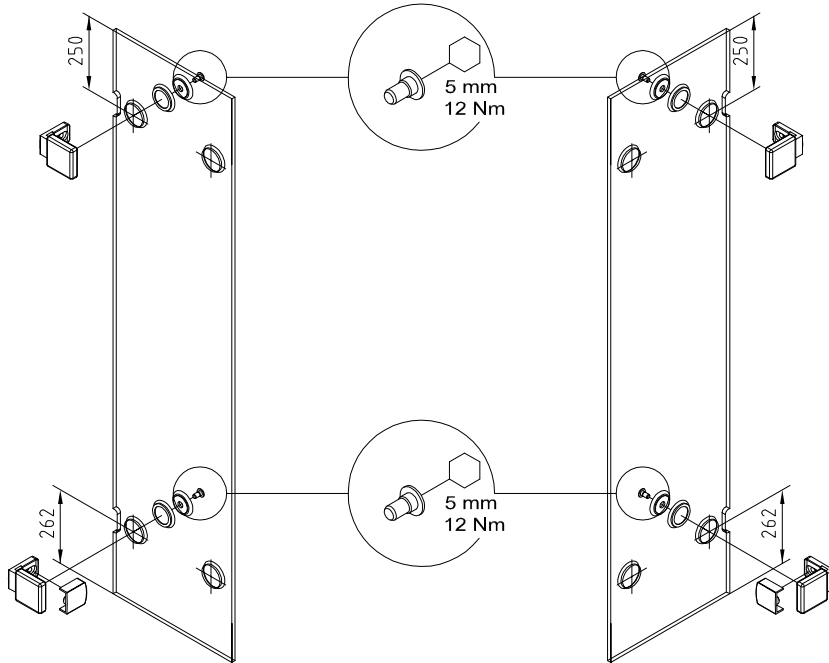

# 2A

PVC-Streifen unterlegen.  
Fixteil ausrichten, anzeichnen, bohren und verschrauben.

Place the plastic-strips under the glass.  
Adjust the in-line panel, mark, drill and screw on.

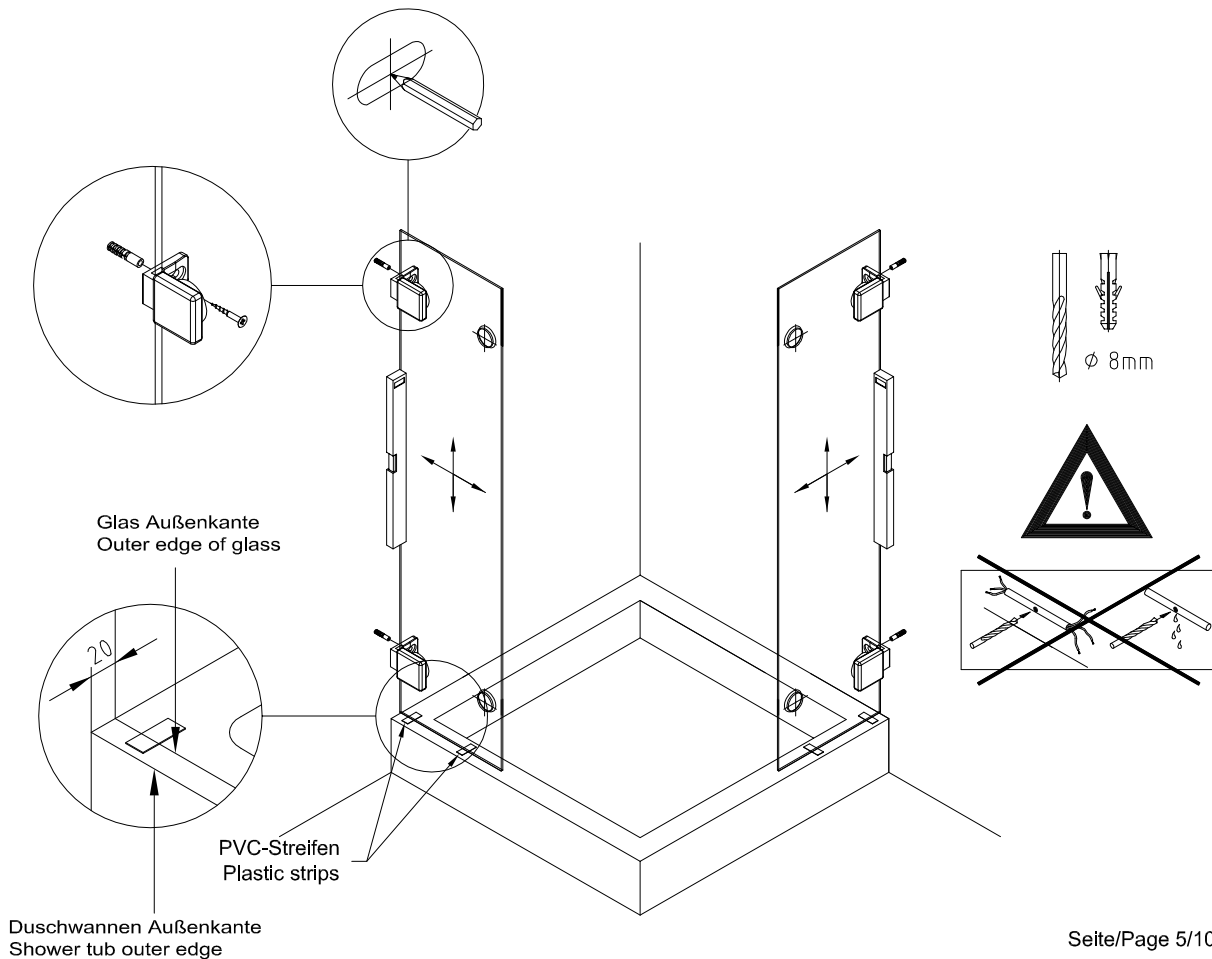

# 1B

## Profilbefestigung / fixed with a profile

Klemmprofile ausrichten und Bohrungen anzeichnen.  
Löcher bohren und Klemmprofile anschrauben.

Adjust clamp profiles and mark the drill holes.  
Drill holes and install the clamp profiles.

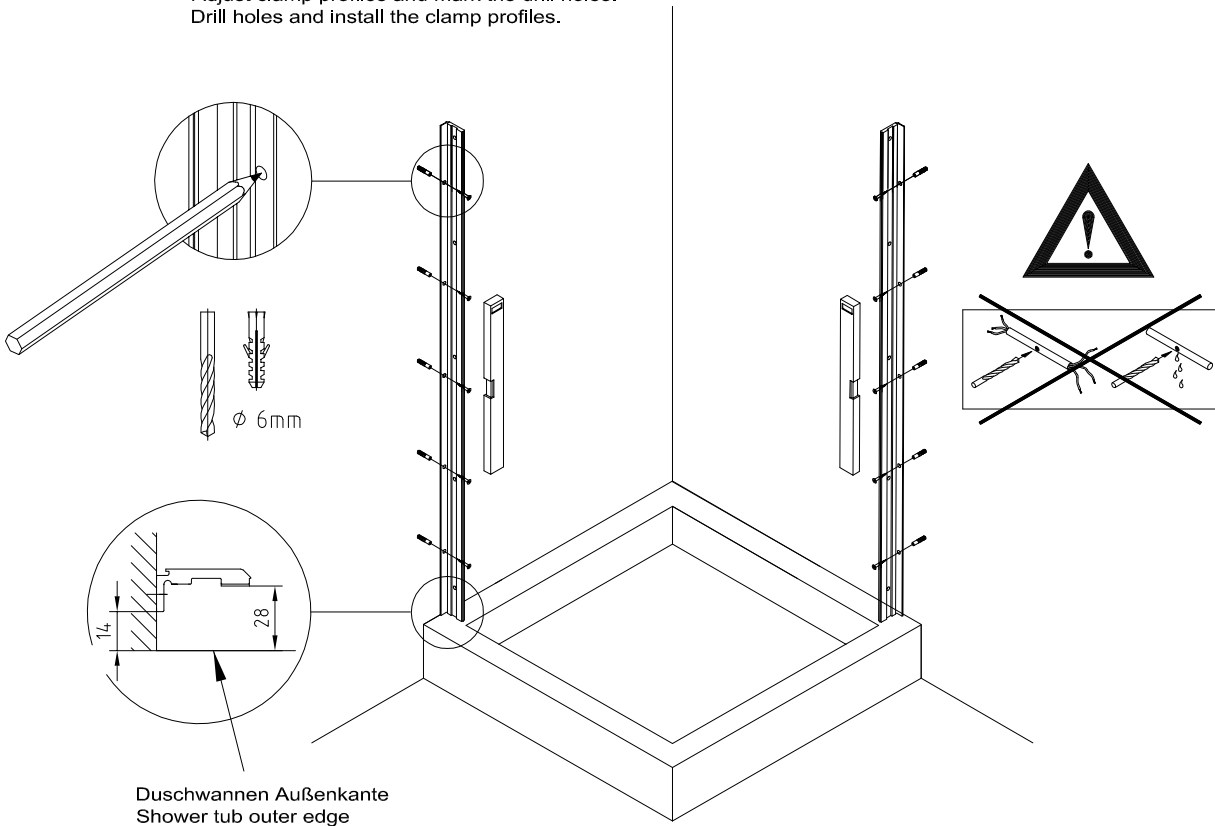

Duschwannen Außenkante  
Shower tub outer edge

# 2B

PVC-Streifen unterlegen.  
Festteile ausrichten und Klemmstücke anschrauben.

Place the plastic strips under the glass.  
Adjust in-line panels and attach the clamps.

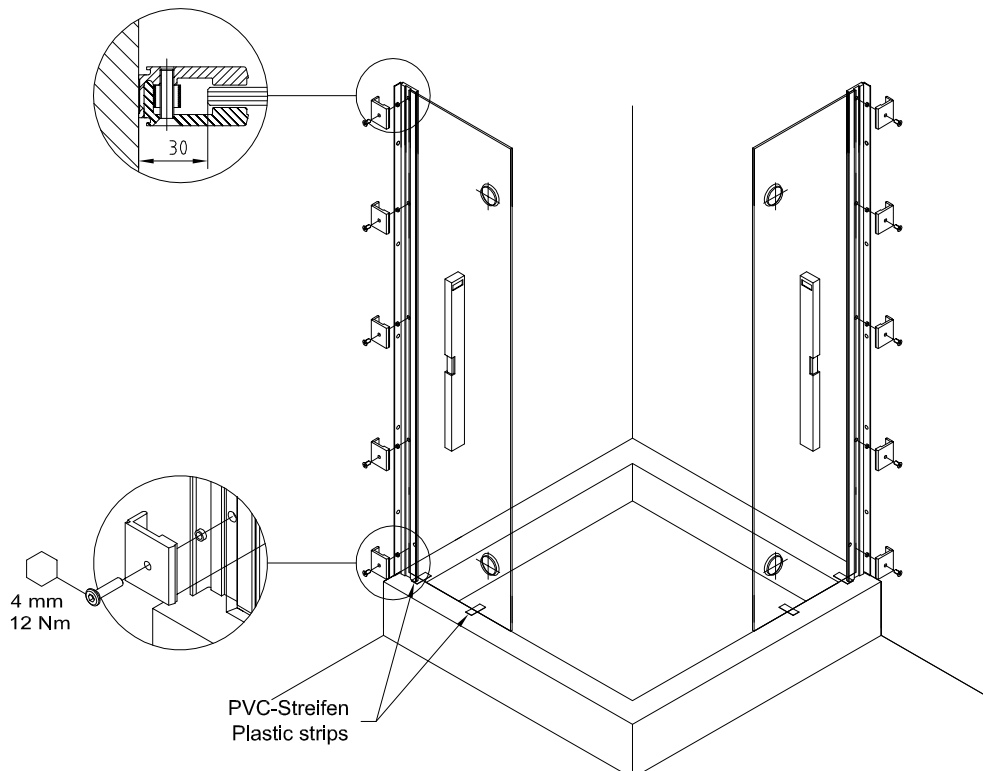

PVC-Streifen  
Plastic strips

# 3

Schlauchdichtung auf das Fixteil aufstecken.

Attach the soft nose seal onto fixed panel.

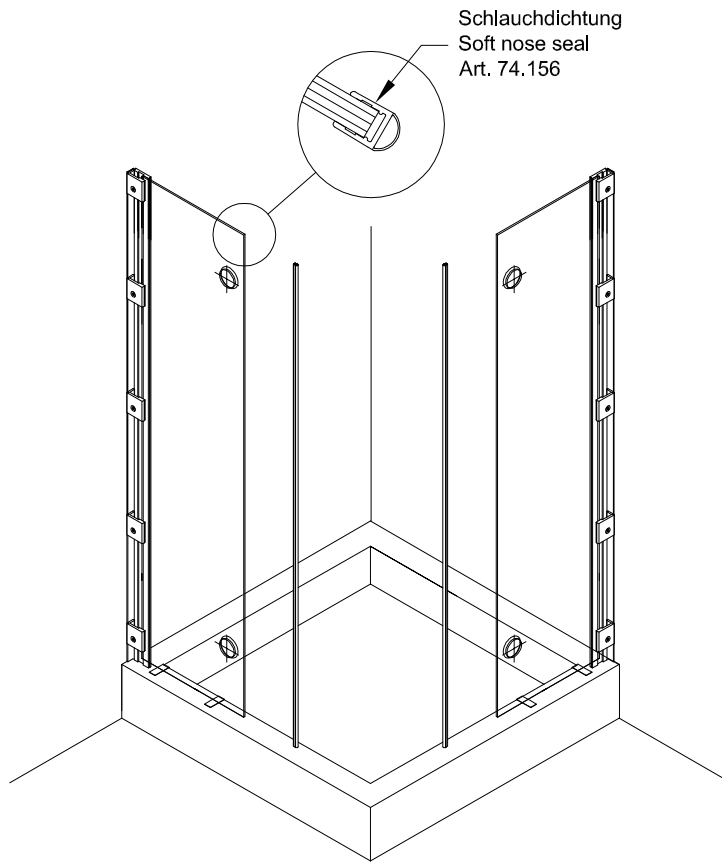

# 4

Anschlagdichtung vom Beschlag entfernen.  
Montagehilfen und Anschlagdichtung auf die Tür aufstecken.

Remove the seal with stop from the hinge.  
Attach the assembly blocks and the seal with stop onto door.

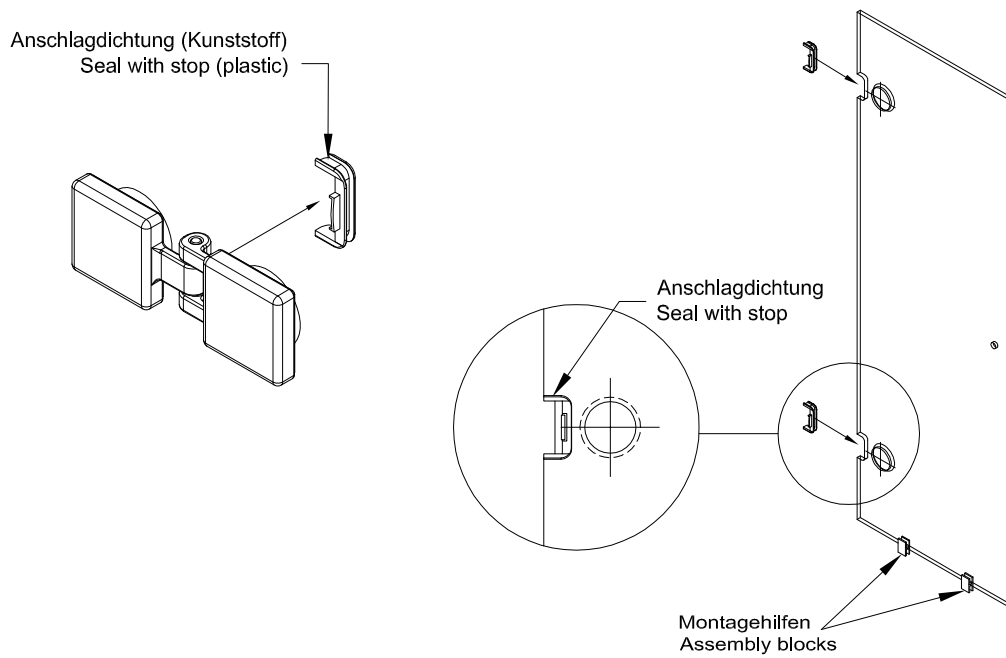

# 5

Bänder Glas/Glas an die Tür schrauben.

Screw on hinges glass/glass onto the door.

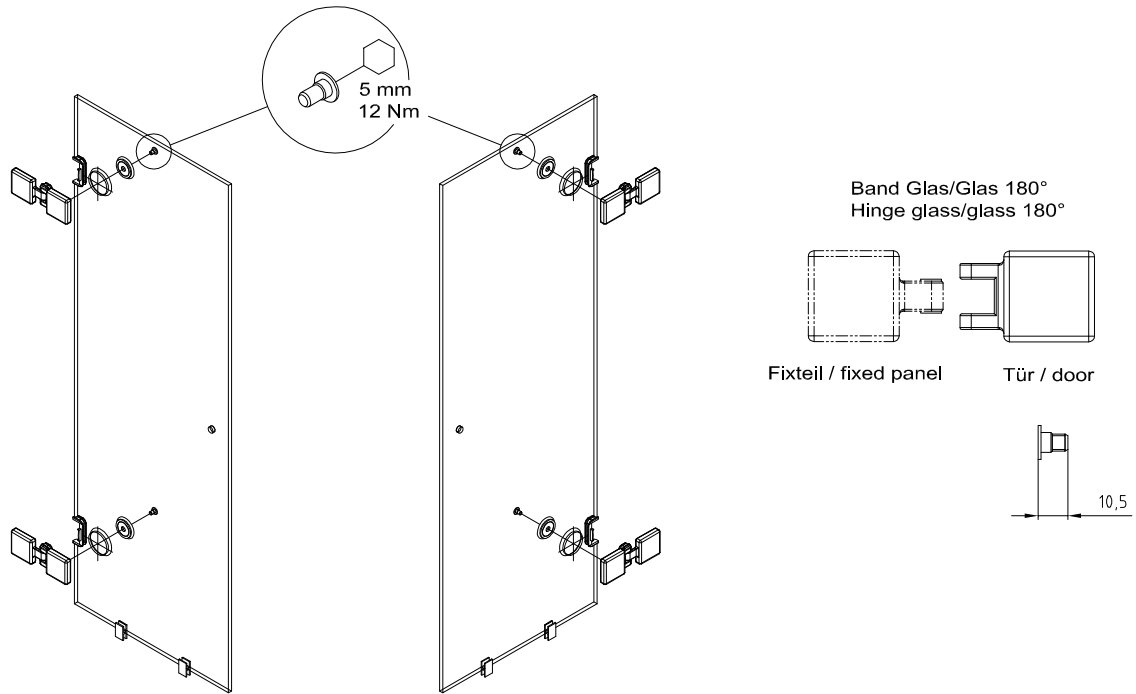

# 6

Knopf montieren und Magnetdichtung aufstecken.

Screw on the door knob and attach the magnetic seal.

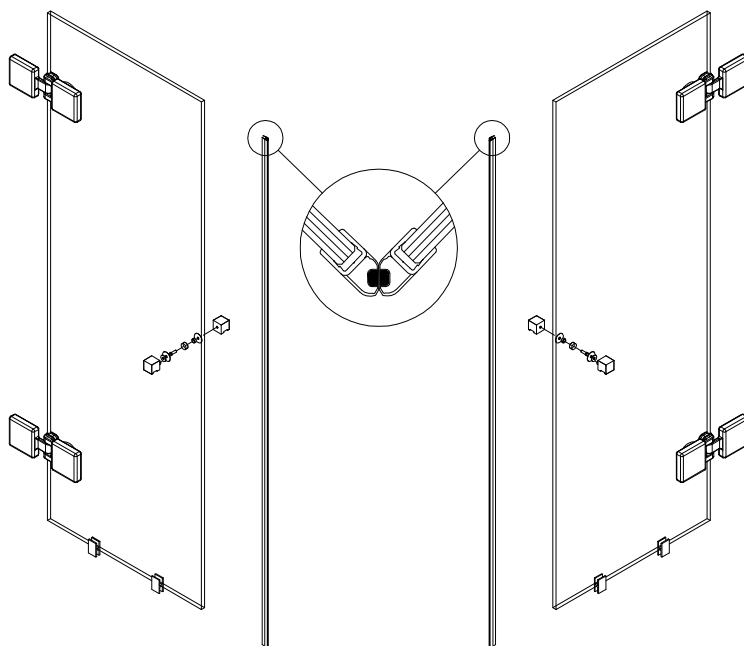



# 7

Drehtür ausrichten und an das Fixteil montieren.

Adjust the swing door and install onto in-line panel.

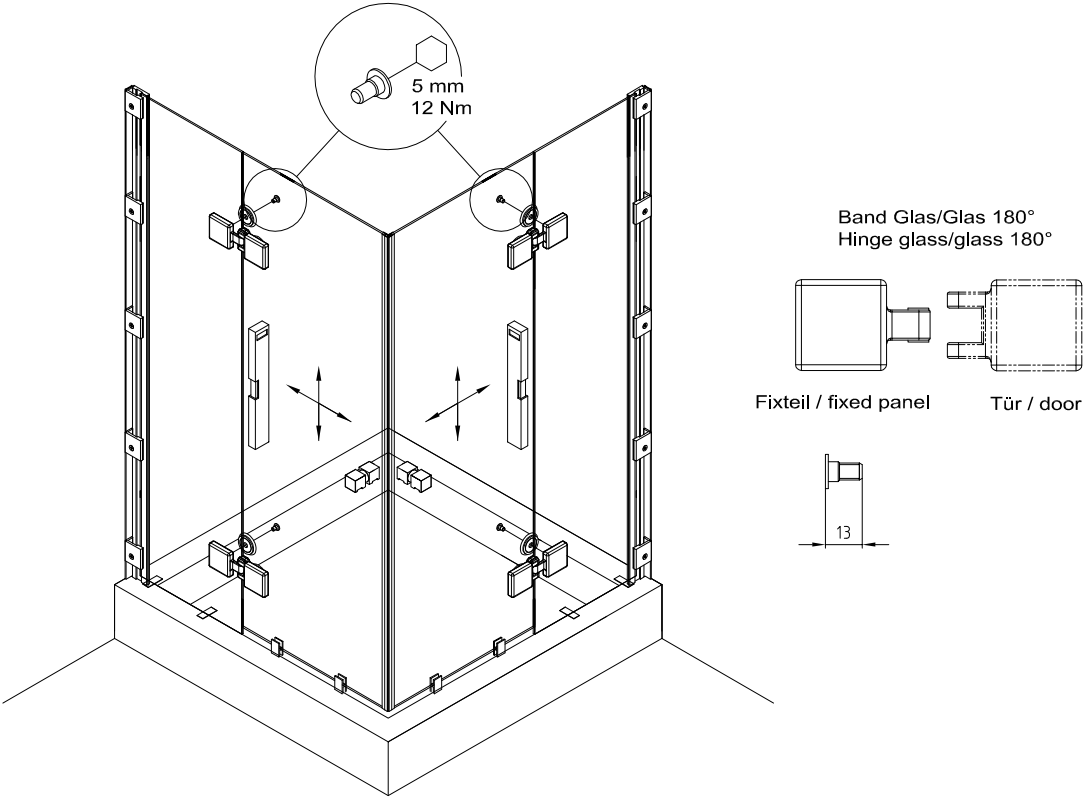

# 8

1. PVC-Streifen vorsichtig kürzen.
2. Clipsprofil aufstecken.
3. Montagehilfen entfernen.  
Wasserabweser aufstecken.
4. Clipsprofile und Fixteile versiegeln.
5. Kappen aufkleben.

1. Shorten plastic strips carefully.
2. Attach the clips profile.
3. Remove assembly blocks.  
Attach water disperser and middle seal.
4. Seal up the clips profiles and the in-line panels.
5. glue on cover caps.

## Profilbefestigung Fixed with profiles

## Winkelbefestigung Fixed with brackets

