

**Montageanleitung
BO 381 / TYP 230
Eckkabine, 1 Drehtür am
Fixteil, 1 Seitenwand, mit
Winkel-/Profilbefestigung**

**Assembly instruction
BO 381 / TYPE 230
corner cubicle, 1 swing
door fixed to in-line panel,
1 side panel, fixed with
brackets/profiles**

Wichtige Informationen:
Important information:

① = Bauteil/Baugruppe
 Components

1. ; 1.1 ; ... = Montagefolge
 Installation sequence

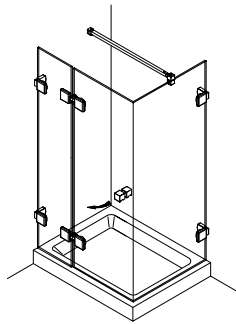

mit Winkelbefestigung
 fixed with brackets

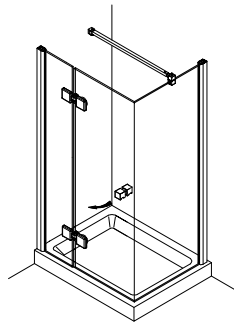

mit Profilbefestigung
 fixed with a profile

Vor der Montage Glasflächen
 mit handelsüblichem Glasreiniger
 im Bereich der Klemmflächen reinigen.

All glass clamping areas are to
 be cleaned with standard glass
 cleaning products prior to installation.



keine Verdünnung verwenden
 Do not use thinners

Wichtiger Hinweis

Glas beim Auspacken immer mit Schutz (Pappe oder Ähnlichem) auf den Fußboden stellen.
 Kanten und Ecken des Glases nicht anstoßen lassen.
 Konstruktionsbedingt ist bei rahmenlosen Duschatbrennungen keine absolute Abdichtung erreichbar.
 Die Montage der jeweils beiliegenden Dichtlippen gewährleistet die maximal erreichbare Dichtigkeit.
 Alle Maßangaben in mm!

Important notice!

While unpacking the glass always use the protection of the wood or cardboard, as available and set it on the floor. Be careful not to bump into anything with the trim and edges of the glass.
 Because of the construction of the frameless shower enclosure a complete seal cannot be obtained.
 The installation of the enclosed seals, provide the maximal obtainable sealant.
 All measurements are in mm.

Montagewerkzeug:
Assembly tools:

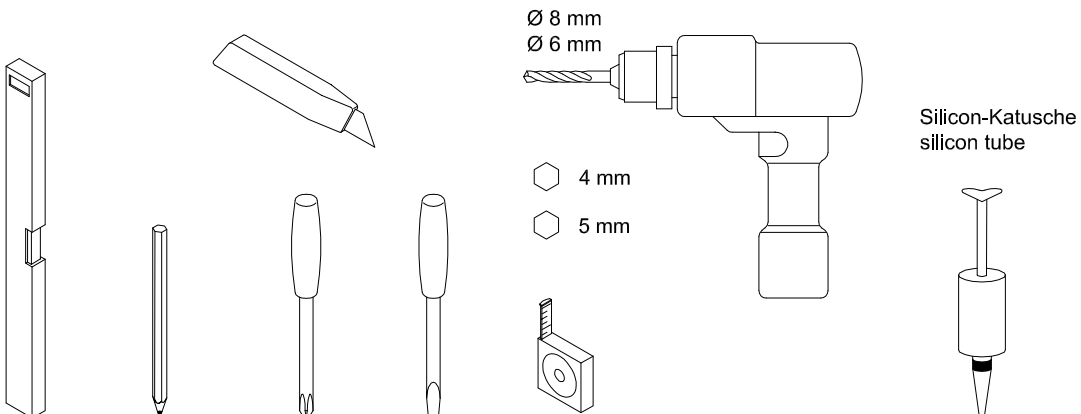

Lieferumfang:
Scope of delivery:

DIN links wie gezeichnet / DIN rechts spiegelbildlich
 DIN left shown / DIN right in mirror image

mit Profilbefestigung:
fixed with a profile:

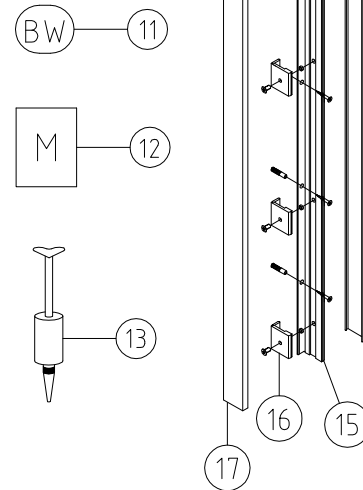
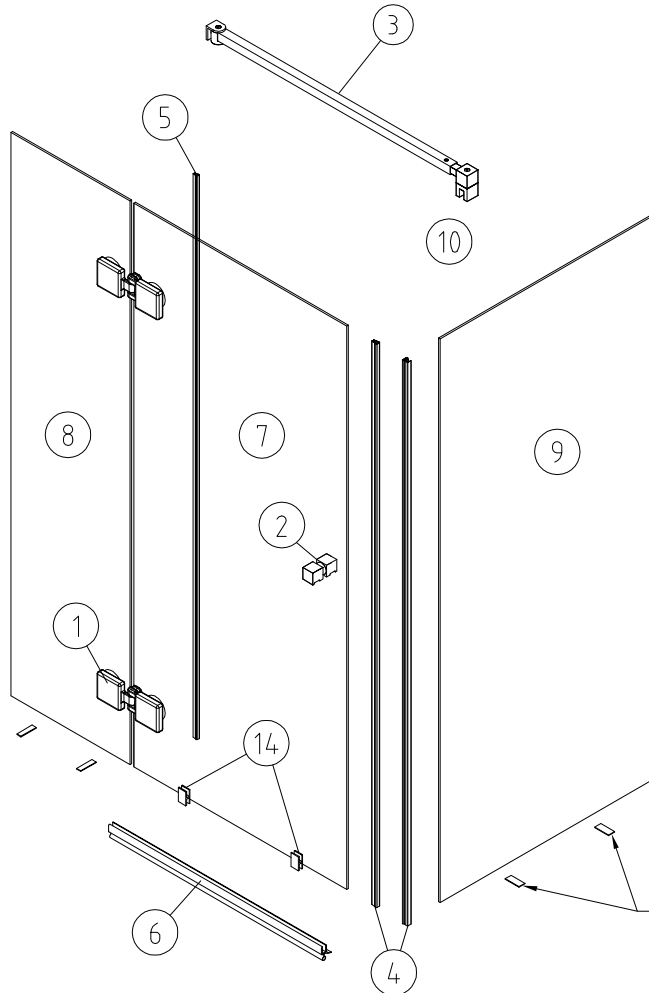

mit Winkelbefestigung:
fixed with brackets:

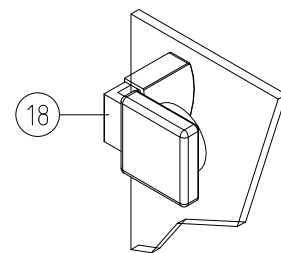

Material

① Band Glas / Glas 180° / hinge glass / glass 180°	2
② Türkнопf / door knob	
③ Haltestange / support bar	1
④ Magnetdichtung 90° / magnetic seal 90°	1
⑤ Schlauchdichtung / soft nose seal	1
⑥ Wasserabweiser biegsam / water disperser flexible	1
⑦ Glas Drehtür (optional) / glass swing door (optional)	1
⑧ Glas Fixteil (optional) / glass fixed panel (optional)	1
⑨ Glas Seitenteil / glass side panel	1
⑩ Magnetleistenträger / magnetic support profile	1
⑪ Beipack Wandbefestigung / fixtures enclosed	1
⑫ Montageanleitung / installation instruction	1
⑬ Silikon-Katusche / silicon tube	1
⑭ Montage Hilfe / assembly blocks	2

Profilbefestigung / fixed with a profiles

⑮ Klemmprofil / clamp profile	2
⑯ Klemmstücke / clamps	10
⑰ Clipsprofil / clips profile	4

oder / or

Winkelbefestigung / fixed with brackets

⑱ Winkel G/W / bracket glass/wall	4
-----------------------------------	---

Einbausituation Profilbefestigung:
 Mounting arrangement fixed with a profile:

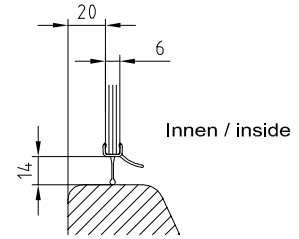
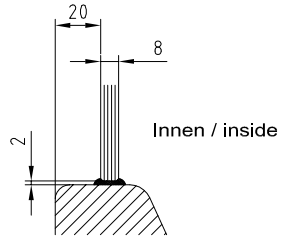
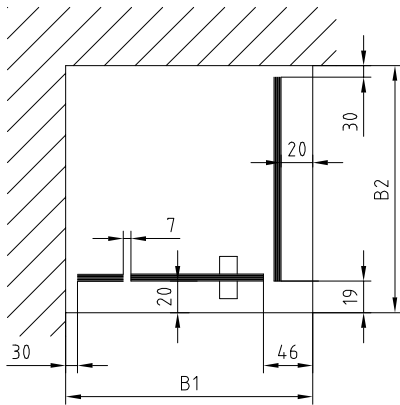

Einbausituation Winkelbefestigung:
 Mounting arrangement fixed with brackets:

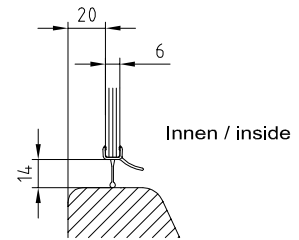
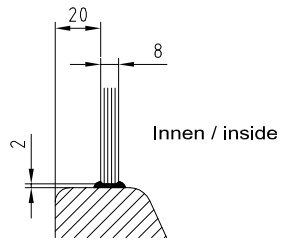
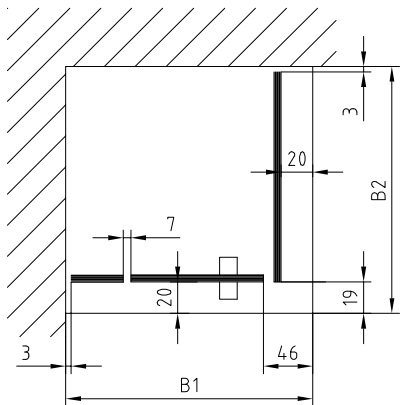

1A

Winkelbefestigung / fixed with bracket

Winkel an das Seitenteil und das Fixteil schrauben.
Magnetdichtung aufstecken.
PVC-Streifen unterlegen.
Seitenteil und Fixteil ausrichten und Bohrungen markieren.

Screw the brackets onto side and in-line panel.
Attach the magnetic seal.
Place the plastic-strips under the glass.
Adjust side and in-line panel and mark the drill holes.

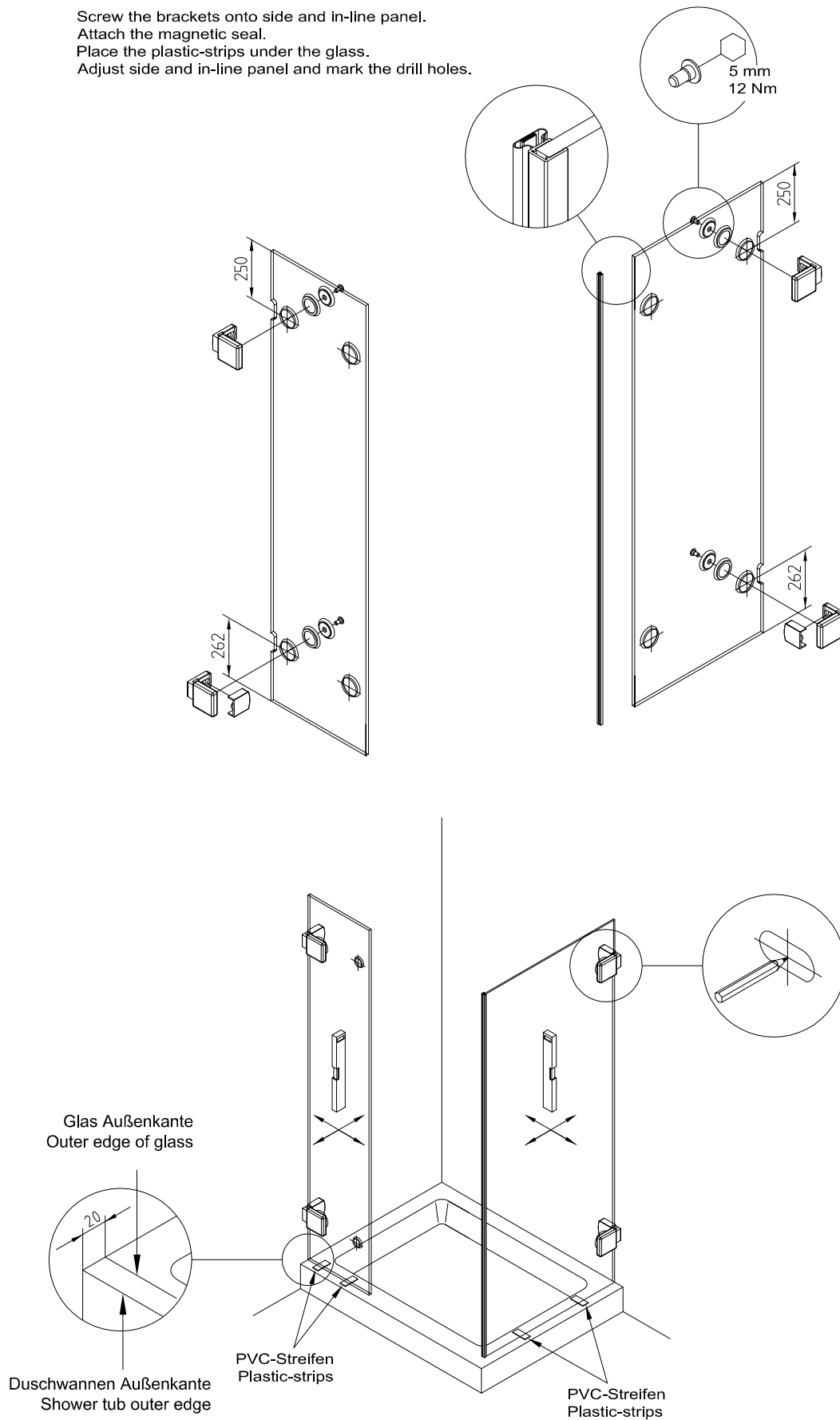

2A

Löcher bohren und Seitenteil und Fixteil anschrauben.

Drill holes and install the side and in-line panel.

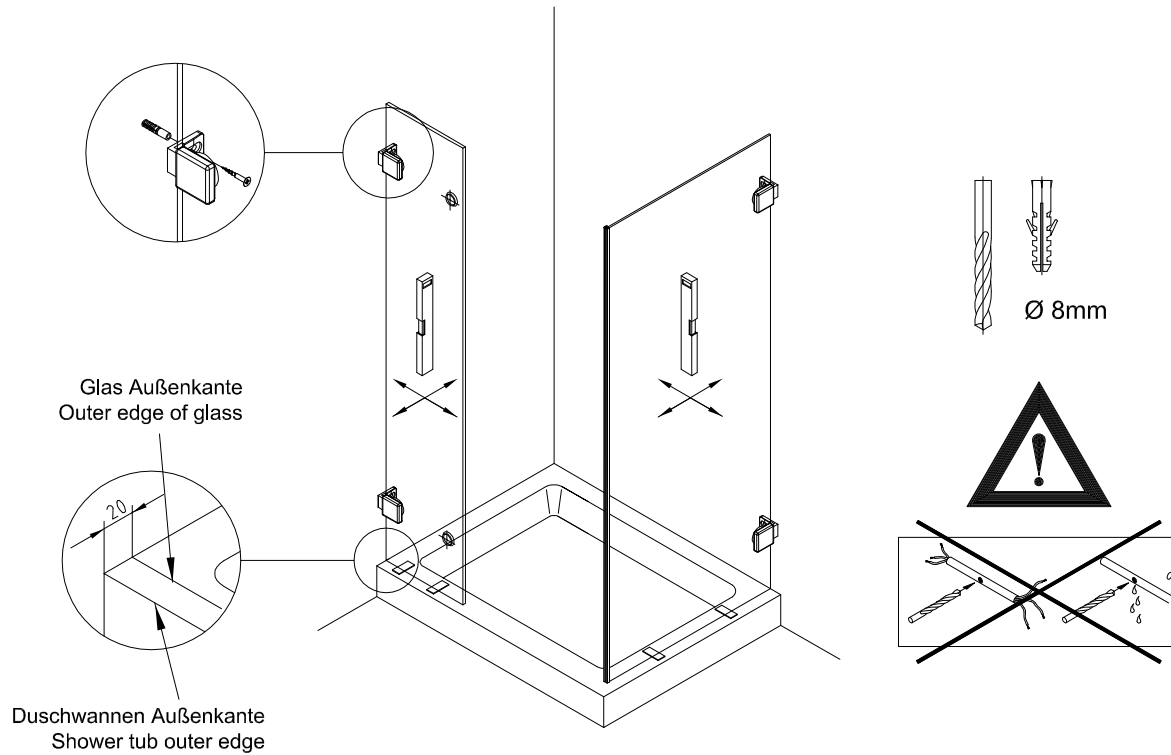

1B

Profilbefestigung / fixed with a profile

Klemmprofil ausrichten und Bohrungen anzeichnen.
Löcher bohren und Klemmprofil anschrauben.

Adjust clamp profile and mark the drill holes.
Drill holes and install the clamp profile.

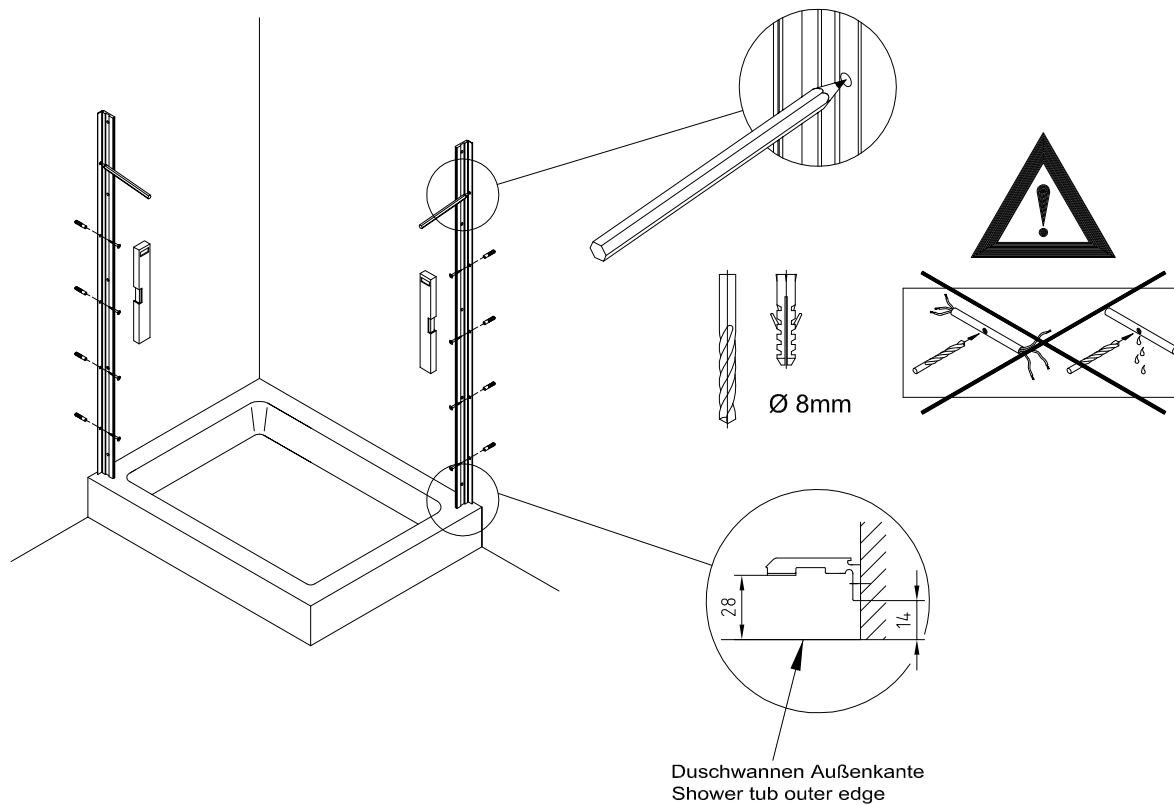

2B

Magnetdichtung aufstecken.
PVC-Streifen unterlegen.
Seitenteil und Fixteil ausrichten und Klemmstücke anschrauben.

Attach sealing profile.
Place the plastic strips under the glass.
Adjust side and in-line panel and attach the clamps.

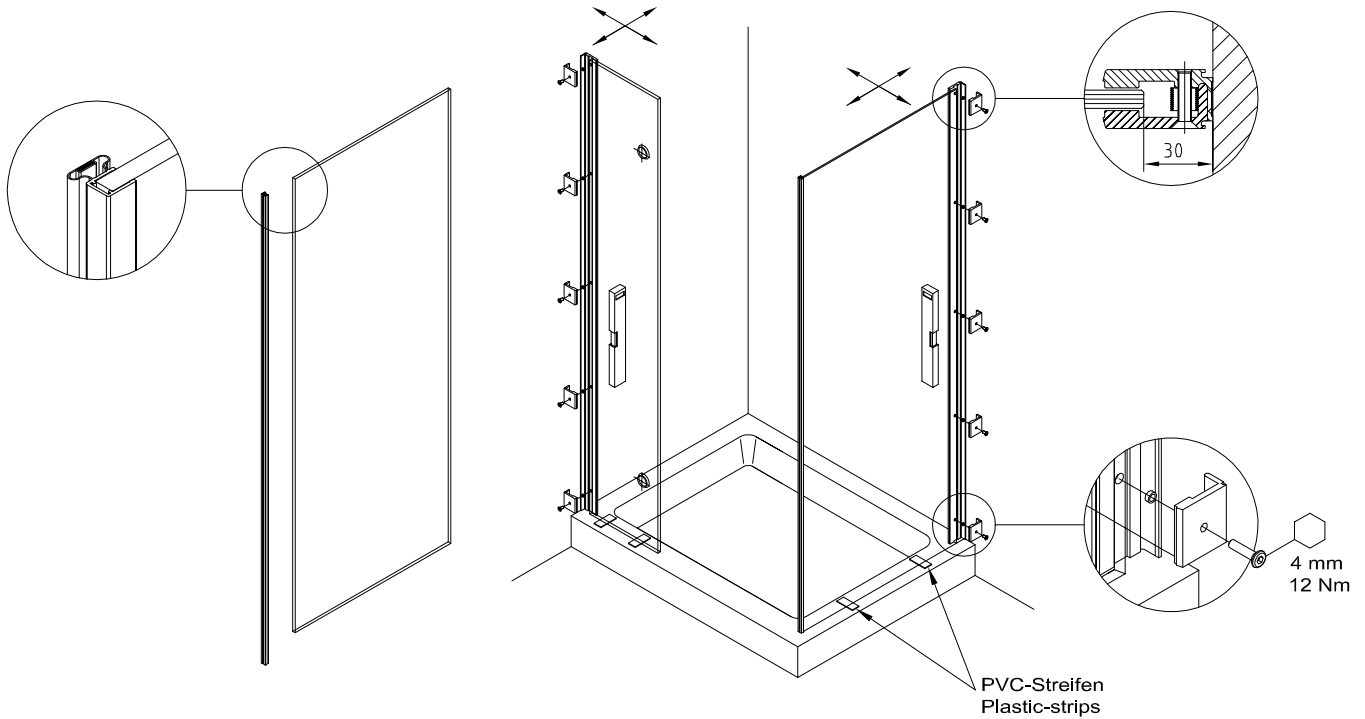

3

Schlauchdichtung auf das Fixteil aufstecken.

Attach the soft nose seal onto fixed panel.

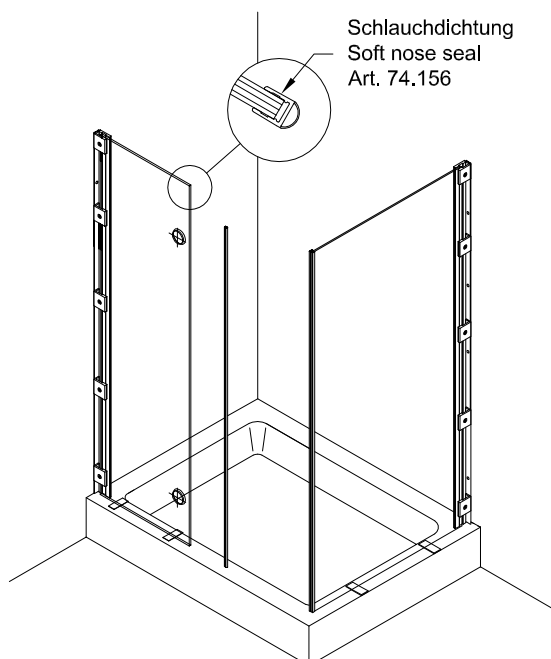

4

Anschlagdichtung vom Beschlag entfernen.
Montagehilfen und Anschlagdichtung auf die Tür aufstecken.

Remove the seal with stop from the hinge.
Attach the assembly blocks and the seal with stop onto door.

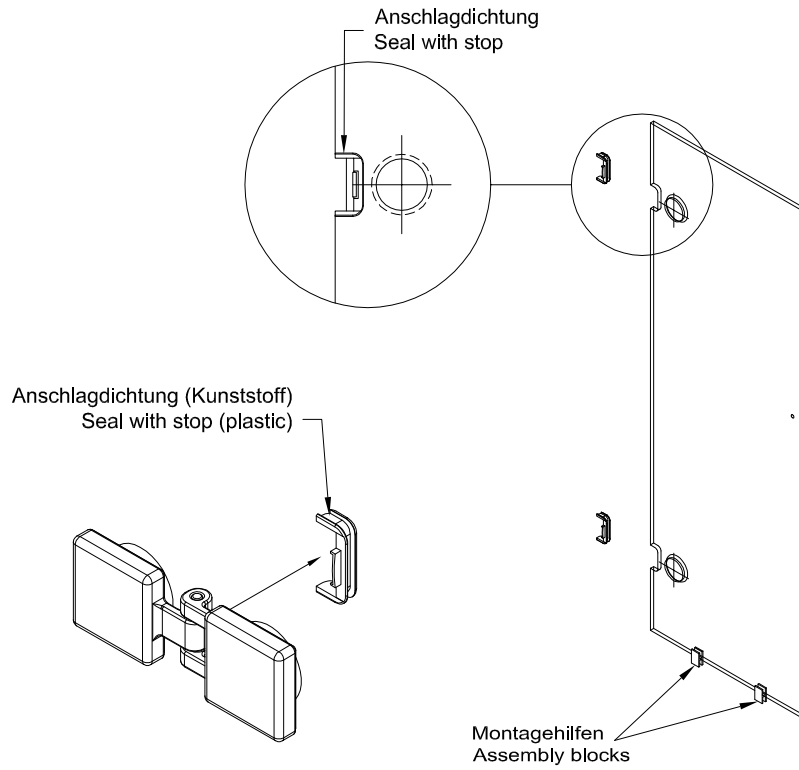

5

Bänder Glas/Glas an die Tür schrauben.
Screw on hinges glass/glass onto the door.

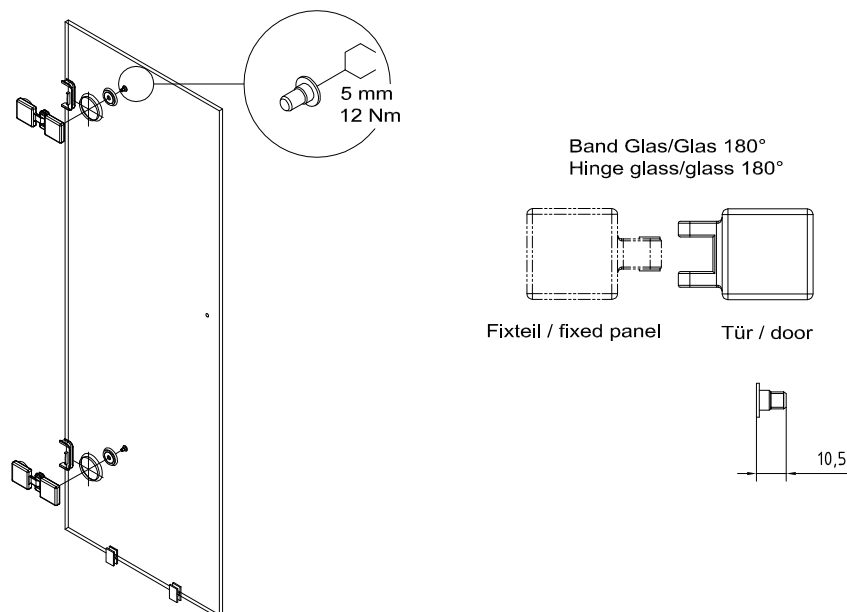

6

Knopf montieren und Magnetdichtung aufstecken.

Screw on the knob and attach the magnetic seal.

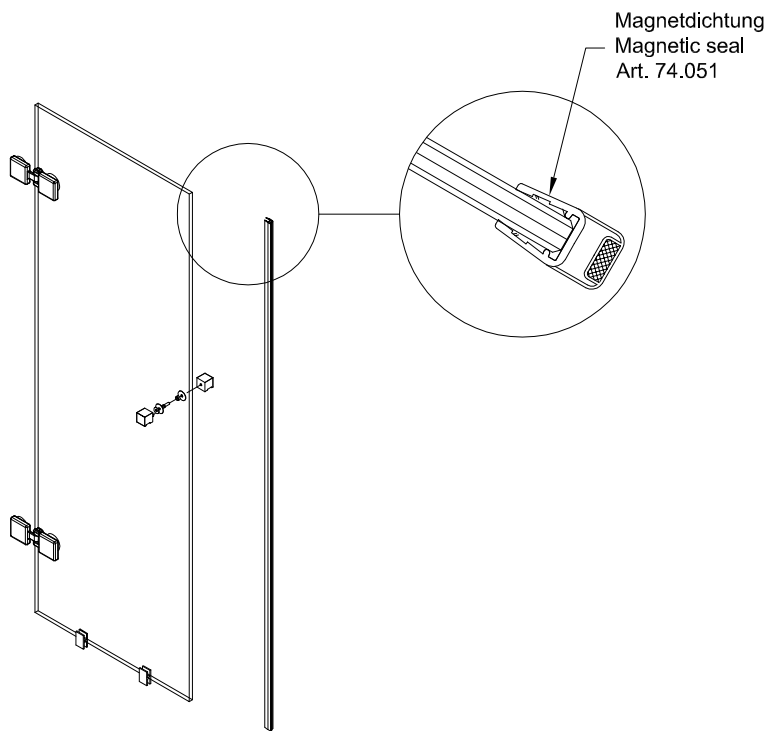

7

Drehtür ausrichten und an das Fixteil schrauben.

Adjust the swing door and install onto in-line panel.

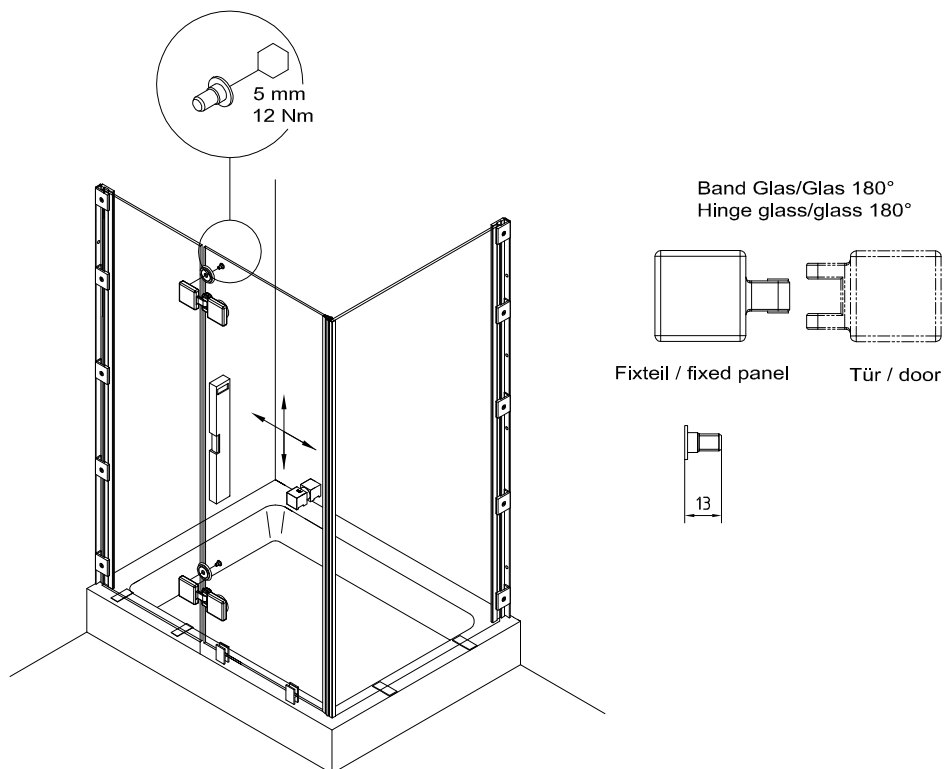

8

1. PVC-Streifen vorsichtig kürzen.
2. Clipsprofile aufstecken.
3. Montagehilfen entfernen.
Wasserabweser und Mitteldichtung aufstecken.
4. Clipsprofil, Fixteil und Seitenteil versiegeln.
5. Kappen aufkleben.
6. Montage der Haltestange.

1. Shorten plastic strips carefully.
2. Attach the clips profile.
3. Take of assembly blocks.
Attach water disperser and middle seal.
4. Seal up the clips profile, the in-line panel and the side panel.
5. Glue on cover caps.
6. Installation of the support bar.



Montage der Haltestange, siehe Montageanleitung 800.52.390.6.32
Installation of support bar, see installation instruction 800.52.390.6.32

Profilbefestigung Fixed with profiles

Winkelbefestigung Fixed with brackets

