

**Montageanleitung  
BO 381 / TYP 265  
Viertelkreiskabine,  
1 gebogene Drehtür am Fixteil,  
1 Seitenteil,  
mit Winkel-/Profilbefestigung**

**Assembly instruction  
BO 381 / TYPE 265  
Curved shower enclosure with one  
curved glass swing door fixed to  
in-line panel, one side panel,  
fixed with brackets/profiles**

**Wichtige Informationen:**  
**Important information:**

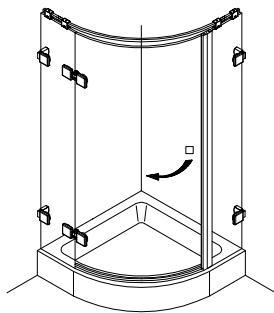

mit Winkelbefestigung  
 fixed with brackets

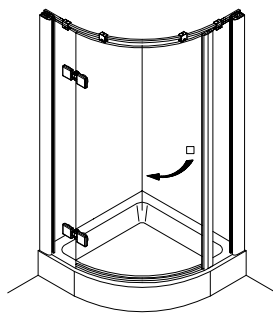

mit Profilbefestigung  
 fixed with profiles

Vor der Montage Glasflächen mit handelsüblichem Glasreiniger im Bereich der Klemmflächen reinigen.

All glass clamping areas are to be cleaned with standard glass cleaning products prior to installation.



keine Verdünnung verwenden  
 Do not use thinners

**Wichtiger Hinweis**

Glas beim Auspacken immer mit Schutz (Pappe oder Ähnlichem) auf den Fußboden stellen. Kanten und Ecken des Glases nicht anstoßen lassen. Konstruktionsbedingt ist bei rahmenlosen Duschatbrennungen keine absolute Abdichtung erreichbar. Die Montage der jeweils beiliegenden Dichtlippen gewährleistet die maximal erreichbare Dichtigkeit. Alle Maßangaben in mm!

**Important notice!**

While unpacking the glass always use the protection of the wood or cardboard, as available and set it on the floor. Be careful not to bump into anything with the trim and edges of the glass. Because of the construction of the frameless shower enclosure a complete seal cannot be obtained. The installation of the enclosed seals provide the maximal obtainable sealant. All measurements are in mm.

**Montagewerkzeug:**  
**Assembly tools:**

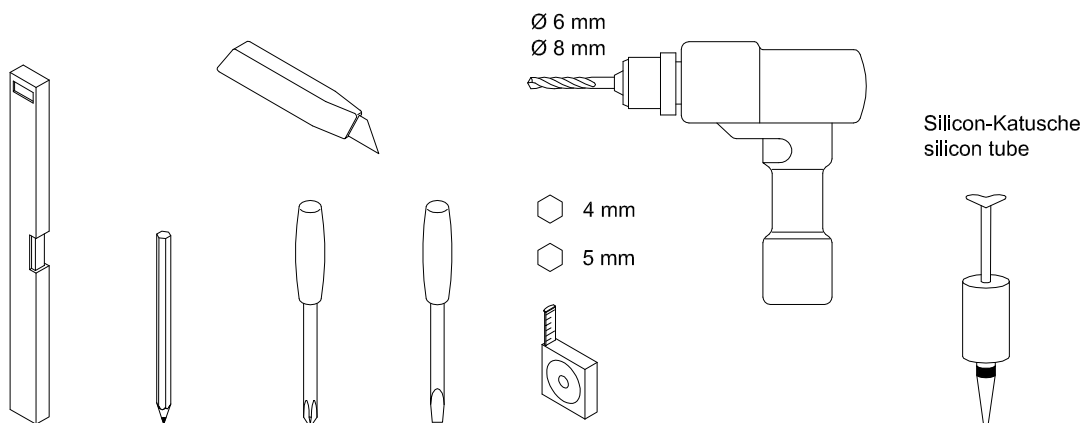

**Lieferumfang:**  
**Scope of delivery:**

DIN links wie gezeichnet / DIN rechts spiegelbildlich  
 DIN left shown / DIN right in mirror image

**mit Profilbefestigung:**  
**fixed with profile:**

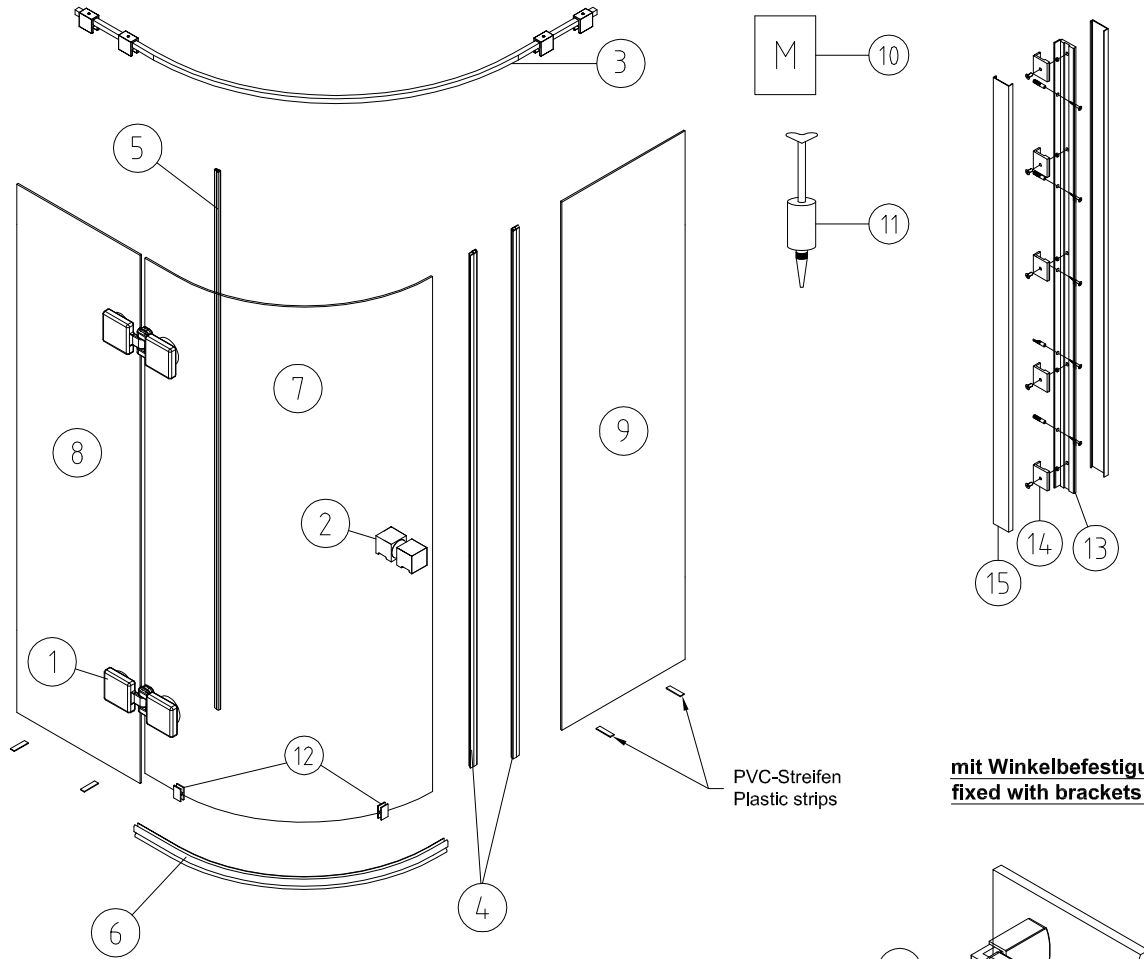

**Material**

- |  |   |
|--|---|
| ① Band G/G 180° / glass/glass hinge 180°                   | 2 |
| ② Türknohf / door knob                                     | 1 |
| ③ Haltestange / universal support bar                      | 1 |
| ④ Paar Magnetdichtung 180° / pair of magnetic seal 180°    | 1 |
| ⑤ Schlauchdichtung / soft nose seal                        | 1 |
| ⑥ Wasserabweiser biegsam / water disperser flexible        | 1 |
| ⑦ Glas Drehtür (optional) / glass swing door (optional)    | 1 |
| ⑧ Glas Fixteil (optional) / glass in-line panel (optional) | 1 |
| ⑨ Glas Seitenteil (optional) / glass side panel (optional) | 1 |
| ⑩ Montageanleitung / installation instruction              | 1 |
| ⑪ Silikon-Katusche / silicon tube                          | 1 |
| ⑫ Montage Hilfe / assembly blocks                          | 2 |

Profilbefestigung / fixed with profile

- |                               |    |
|-------------------------------|----|
| ⑬ Klemmprofil / clamp profile | 2  |
| ⑭ Klemmstücke / clamps        | 10 |
| ⑮ Clipsprofil / clips profile | 4  |

oder / or

Winkelbefestigung / fixed with brackets

- |                                   |   |
|-----------------------------------|---|
| ⑯ Winkel G/W / glass/wall bracket | 4 |
|-----------------------------------|---|

Einbausituation Profilbefestigung:  
Mounting arrangement fixed with profile:

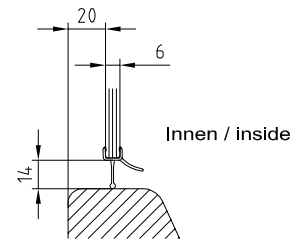
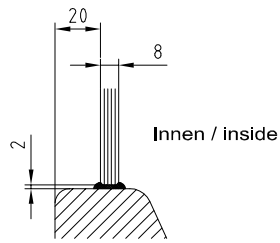
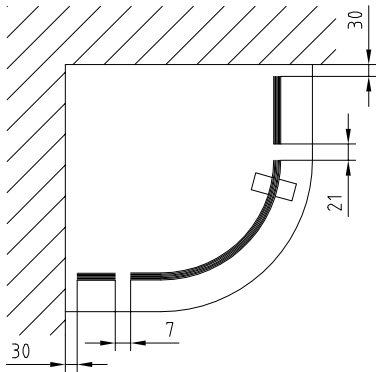

Einbausituation Winkelbefestigung:  
Mounting arrangement fixed with bracket:

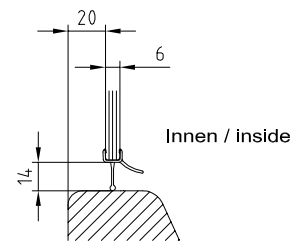
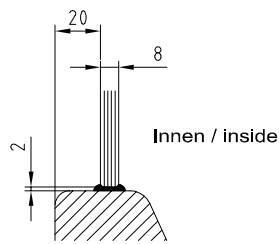
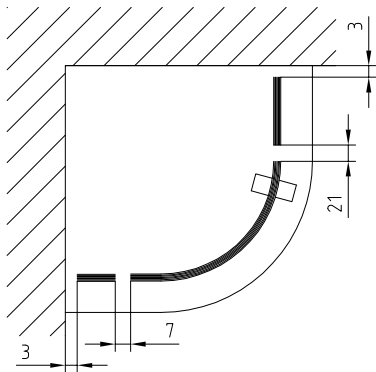

# 1A

## Winkelbefestigung / fixed with brackets

Winkel Glas/Wand an das Glas schrauben.

Screw the brackets glass/wall onto the glass.

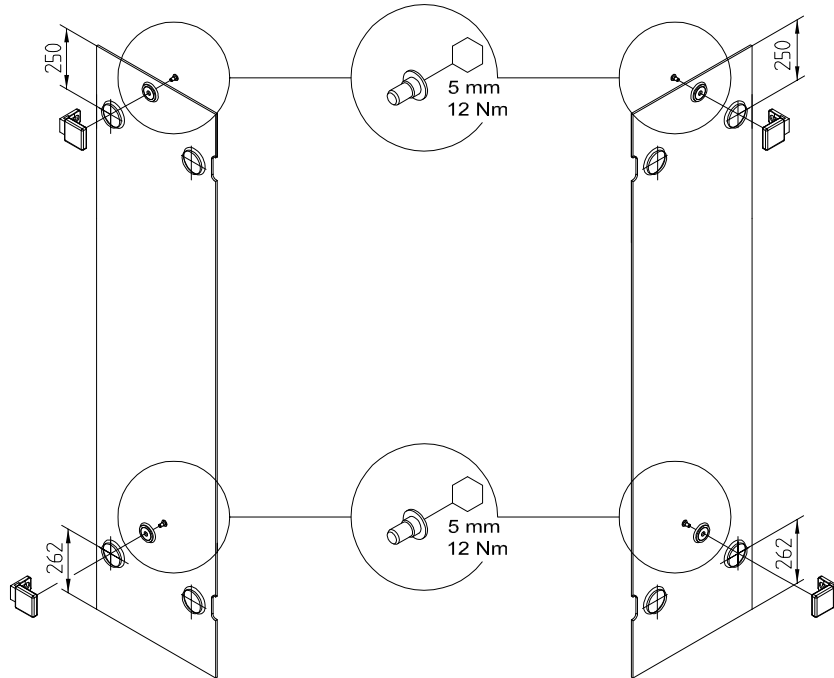

# 2A

PVC-Streifen unterlegen.

Fixteil und Seitenteil ausrichten, anzeichnen, bohren und verschrauben.

Place the plastic strips under the glass.

Adjust the in-line and side panel, mark, drill and screw on.

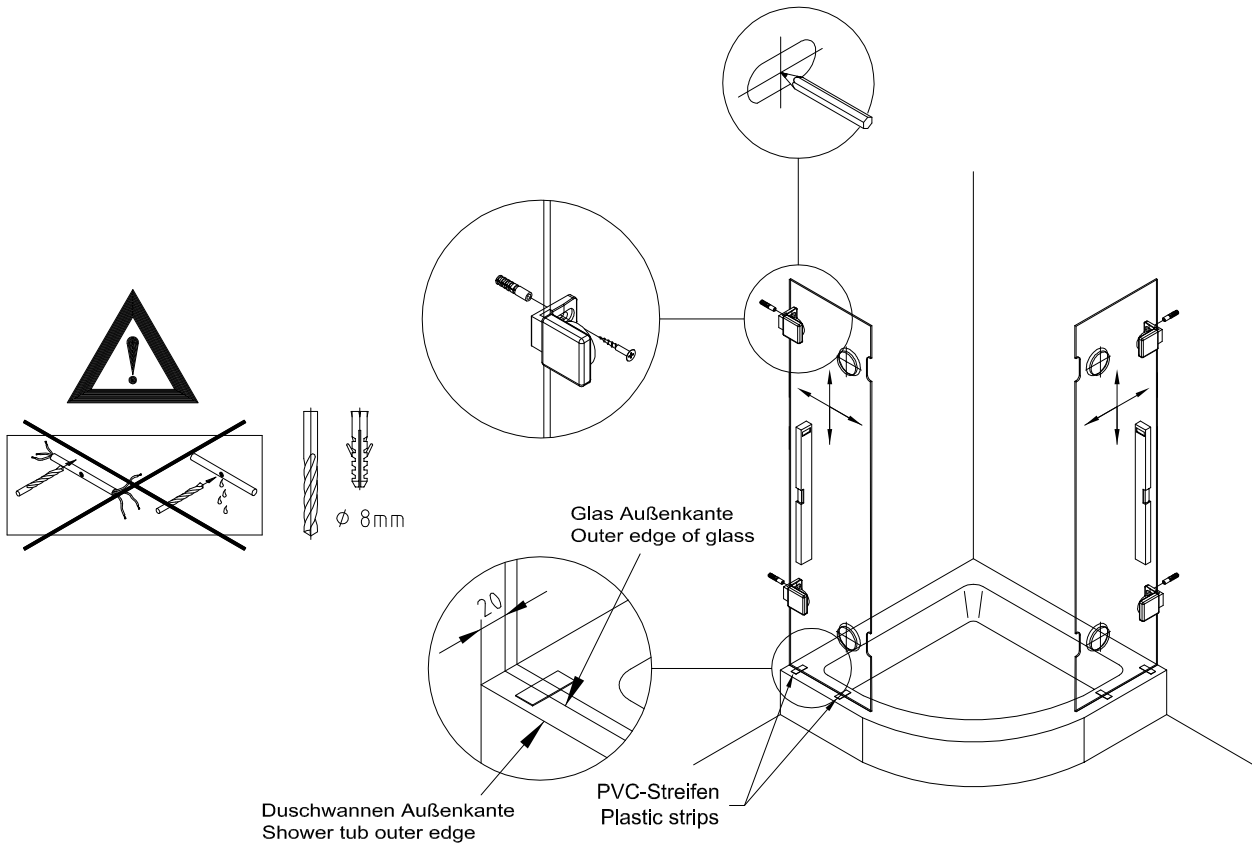

# 1B Profilbefestigung / fixed with profile

Klemmprofile ausrichten und Bohrungen anzeichnen.  
Löcher bohren und Klemmprofile anschrauben.

Set up clamp profiles and mark the drill holes.  
Drill holes and fix the clamp profiles.

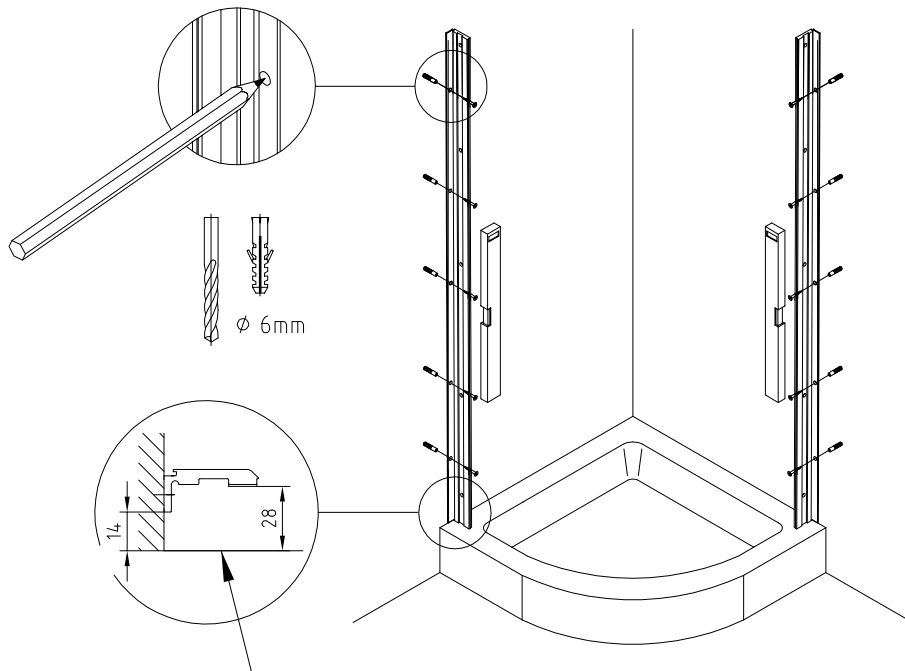

Duschwannen Außenkante  
Shower tub outer edge

# 2B Fixteil und Seitenteil ausrichten und Klemmstücke anschrauben.

Set up in-line and side panel and screw on the clamps.

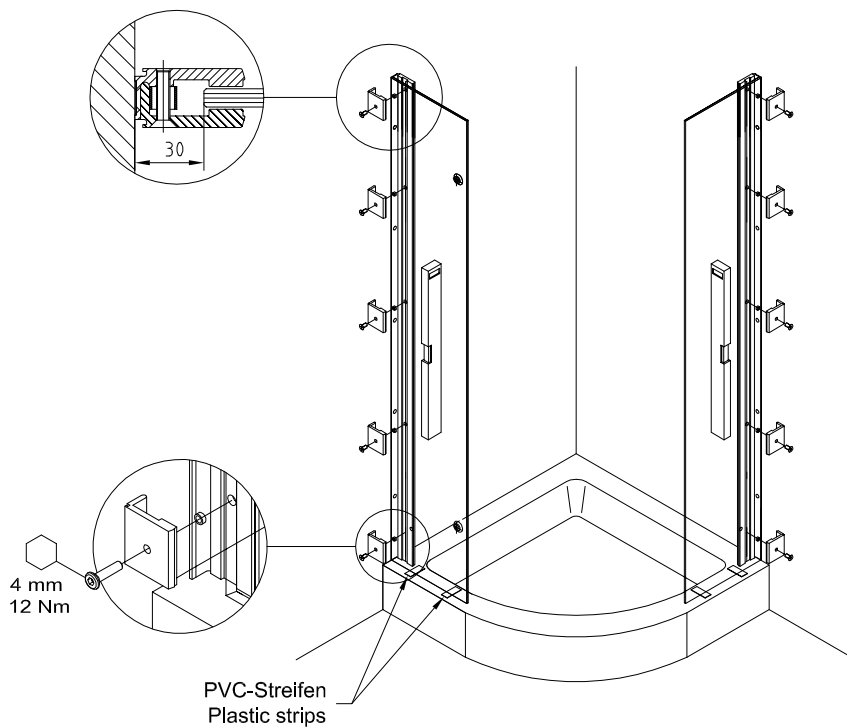

PVC-Streifen  
Plastic strips

**3** Schlauchdichtung auf das Fixteil aufstecken.  
Attach the soft nose seal onto fixed panel.

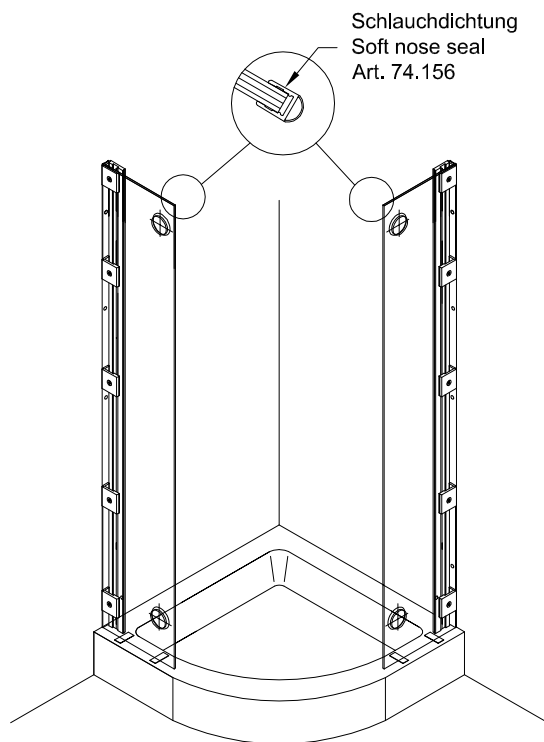

**4** Anschlagdichtung vom Beschlag entfernen.  
Montagehilfen und Anschlagdichtung auf die Tür aufstecken.  
Remove the seal with stop from the hinge.  
Attach the assembly blocks and the seal with stop onto door.

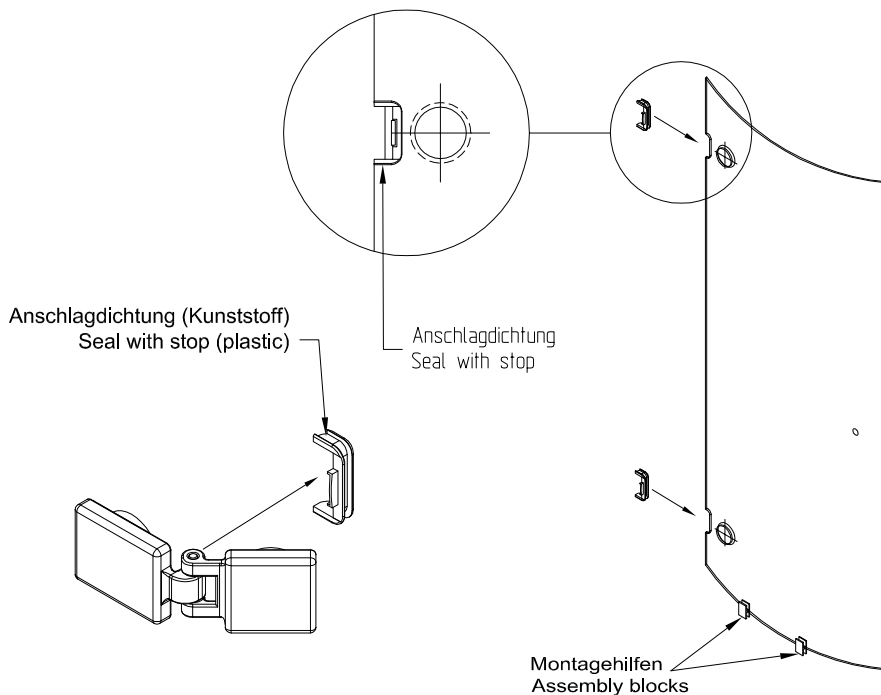

# 5

Bänder Glas/Glas an die Tür schrauben.  
Screw on hinges glass/glass onto the door.

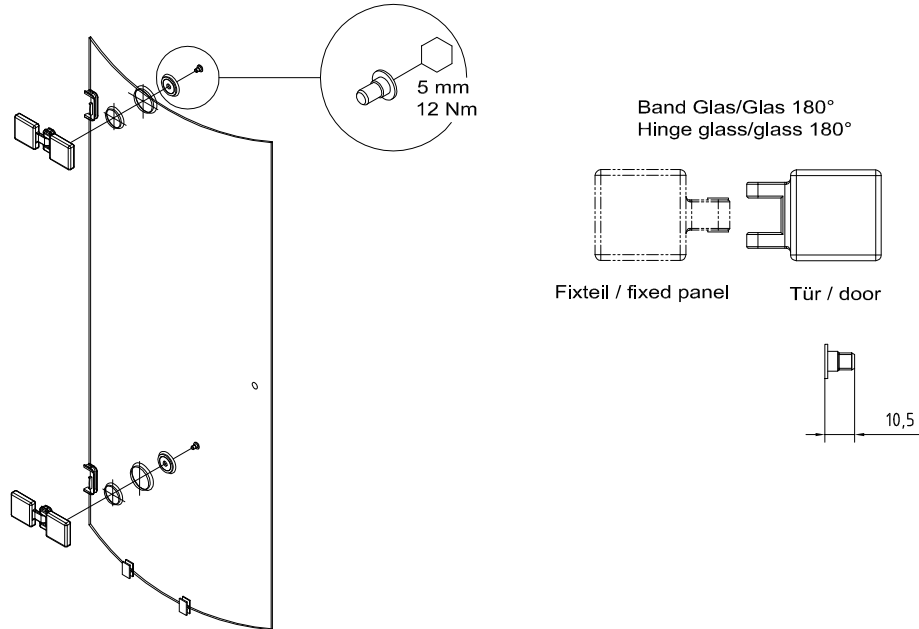

# 6

Knopf montieren und Magnetdichtung aufstecken.  
Screw on the door knob and attach the magnetic seal.

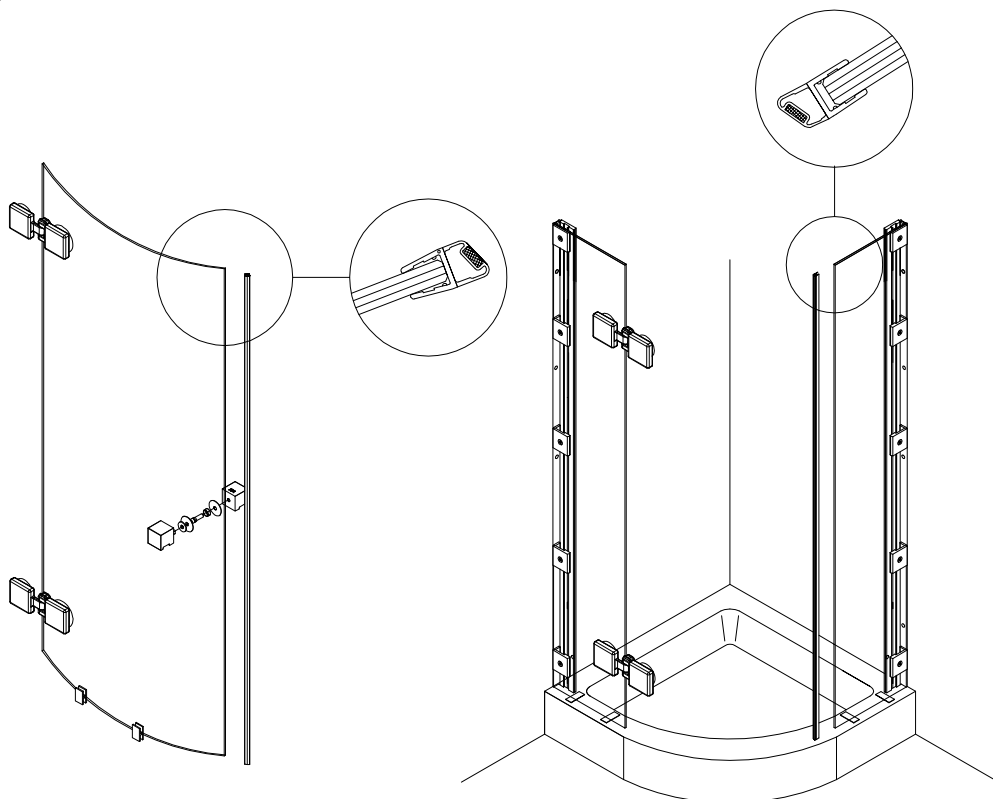



**7** Drehtüren ausrichten und dan das Fixteil montieren.  
Adjust the swing door and install onto in-line panel.

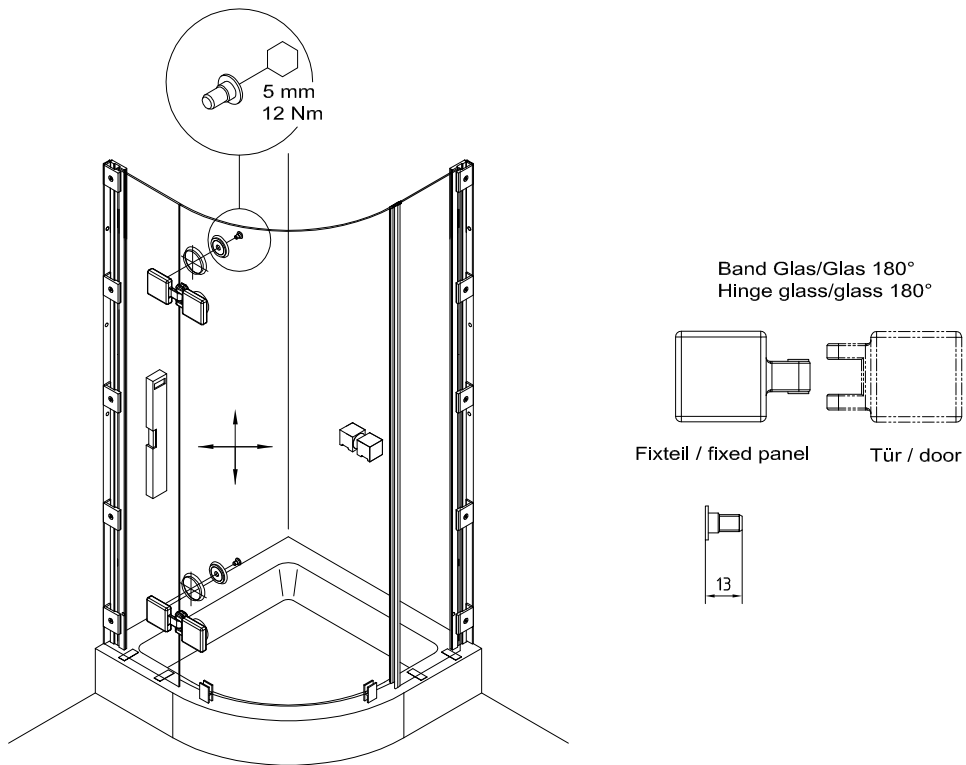

**8** Montage der Haltestange.  
Installation of universal support bar.

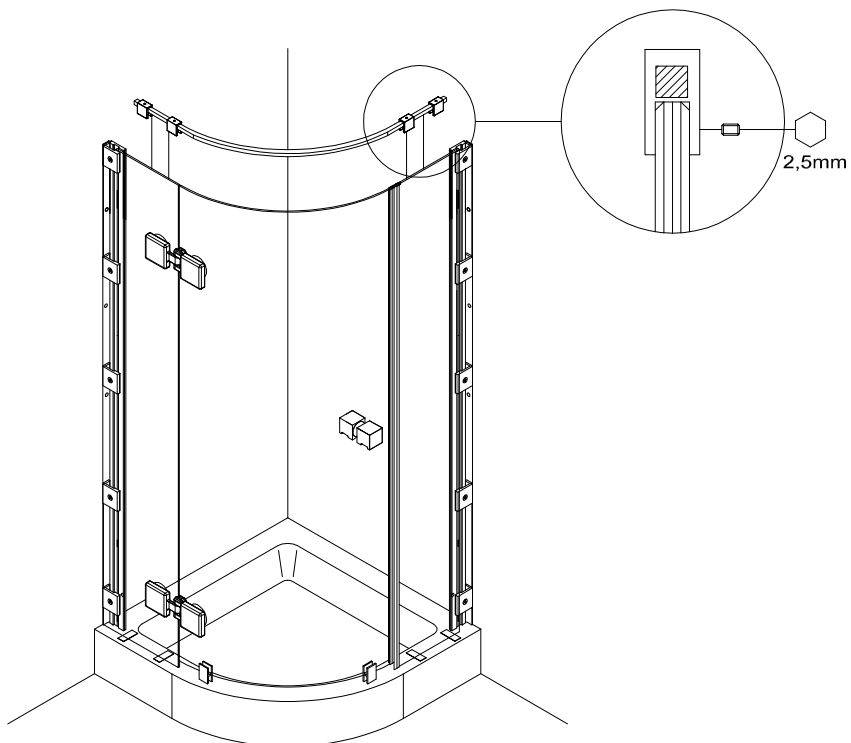

# 9

1. PVC-Streifen vorsichtig kürzen.
2. Clipsprofile aufstecken.
3. Montagehilfen entfernen.  
Wasserabweser und Mitteldichtung aufstecken.
4. Clipsprofile und Fixteile versiegeln.
5. Montage der Kappen.

1. Shorten plastic strips carefully.
2. Attach the clips profiles.
3. Take of assembly blocks.  
Attach water disperser and middle seal.
4. Seal up the clips profiles and the fixed panels.
5. Installation of caps.



Montage der Haltestange, siehe Montageanleitung 800.52.390.6.32  
Installation of support bar, see installation instruction 800.52.390.6.32

